

140 | 150X  
SERIES



# VORSTELLUNG DER NEUEN BAGGER DER X-REIHE

Die Vision war von Anfang an, unsere beste und modernste Raupenbagger-Baureihe aller Zeiten zu entwickeln und zu konstruieren.

Die neuen 14- bis 15-Tonnen-Maschinen von JCB sind die perfekte Ergänzung zu ihrem hochgelobten großen 20-Tonnen-Bruder.

Unsere Ingenieurteams haben sich abermals intensiv mit jedem noch so kleinen Detail dieses neuen Weltklasse-Baggers befasst und die gleichen hochwertigen Materialien und bewährten Komponenten verwendet.

Das Ergebnis ist eine ernst zu nehmende Maschinenreihe.  
Eine Maschinenreihe, der Sie vertrauen können.

*Anthony Bamford.*

LORD BAMFORD, CHAIRMAN, JCB



JCB

140X LC

X  
SERIES

# **EXTREM ROBUST**

Es hat 4 Jahre hydraulischer, elektronischer und elektrischer Entwicklung und tausende von Stunden extremer Dauertests gebraucht, um Ihnen eine Maschine zu bauen, die nicht nur extrem robust aussieht, sondern auch extrem robust ist.





X  
SERIES

# EXTREM ROBUST

## Bis an die Grenzen getestet

**1** Die komplette Maschine wurde auf dem Rüttelprüfstand zur Simulation von 15.000 Stunden Vibrationsbelastung getestet.

Unsere aktuelle Grabausrüstung hat sich an Maschinen rund um den Globus bewährt.

Umfassende Tests auf Spezialprüfständen für Elektronik und Elektrik stellen Verbindungen, Schaltungen und Software auf die Probe.

**2** Fenster und Türen wurden zur Erprobung der Bauteilqualität 30.000 Mal geöffnet und geschlossen.

**3** An Standorten auf der ganzen Welt wurden unter kontrollierten Bedingungen Klimatests bei Hitze und Kälte (55 °C bis -30 °C) durchgeführt

## Höchste Fertigungsqualität

**4** An dem bewährten Laufwerk in vollverschweißter X-Rahmenbauweise gewährleisten Komponenten von branchenführenden Lieferanten hohe Langlebigkeit.

**5** Versteifter Oberwagen, flache Seitenschürzen und doppelwandige Türen mit neuen verzinkten Scharnieren erhöhen die strukturelle Festigkeit.

Der Kabinenspiegel verfügt über einen extrem robusten Klappmechanismus.

Eine Finite-Elemente-Analyse stellt eine lange Lebensdauer der Schlüsselkomponenten sicher.



### **DIESELMAX-ZUVERLÄSSIGKEIT**

Unsere Motorentechnik ist erprobt und bewährt:  
Seit 2004 haben wir 500.000 DIESELMAX-Motoren  
gebaut. Die DIESELMAX-Motoren haben ihre  
Langlebigkeit in 110.000 Stunden in 70 verschiedenen  
Maschinen und rauesten Anwendungen und  
Umgebungen unter Beweis gestellt.



# EXZEPTIONELLER KOMFORT

Ergonomisches Design, Materialien in automobiler Qualität und exzellente technische Ausführung ergeben ein höchstes Maß an Bedienkomfort. Erstklassiger Fahrkomfort und Geräuschkomfort tun ein Übriges, um selbst den anspruchsvollsten Bediener hochzufrieden zu stellen.





X  
SERIES

**EXZEPTIONELLER KOMFORT**

### **GERÄUSCHARM**

Die verbesserte Kabinenisolation mit neuen doppelten Viskosedämpfern reduziert in die Kabine getragene Vibrationen und Geräusche. Sie tragen zu dem niedrigen Innengeräuschpegel von 67 dB(A) bei.

### **KUNDENGEFÜHRTE ERGONOMIE**

Die Anordnung der Bedienelemente wurde von Fahrern weltweit getestet und begutachtet, und die Erkenntnisse sind direkt in das endgültige Design eingegangen.



## Bester Arbeitsplatz

**1** Geräumige CommandPlus-Kabine von JCB mit hochwertigen Spritzgussverkleidungen. Grammer-Sitz mit breiten, verstellbaren Armlehnen und 145°-Winkelverstellung.

Serienmäßig: das neue Fahrpedaldesign mit T-Stegen, Antirutschbeschichtung und optimierter Ergonomie.

**2** Joystick und Schalter ruhen in sitzmontierten Konsolen und bewegen sich mit dem Fahrer – das bietet ihm optimale Kontrolle und sorgt für ermüdungsfreieres Arbeiten.

**3** Leistungsstarke neue HLK-Anlage mit 11 strategisch positionierten Luftauslässen für eine optimale Klimatisierung der Kabine bei Kälte und Hitze. Kühl-/Warmhaltebox serienmäßig.

**4** Der Absperrhebel nach Industriestandard verhindert eine versehentliche Aktivierung von Funktionen beim Verlassen der Kabine.

**5** Geräumiges Staufach hinter dem Fahrersitz mit 3 unabhängigen 12-V-Steckdosen. Ein weiterer praktischer Stauraum befindet sich hinten in der Kabine im Dachhimmel, ebenso ein Schutzhelmaufhänger.

**6** Das Bluetooth-Radio ist serienmäßig voll in den Bedienbildschirm integriert.

Dach, Front-, Heck- und Seitenfenster sind serienmäßig mit Sonnenblenden ausgestattet, die die Kabine komplett abdecken.



# **EXZELLENT** KONTROLLE

**4 Jahre hydraulische Entwicklung und modernste japanische Komponenten  
haben die beste Balance aus Steuerbarkeit und Effizienz hervorgebracht.**





JCB

160X LC

JCB

JCB

X  
SERIES

## EXZELLENT KONTROLLE



### Ermüdungsfreies Arbeiten

**1** Modernste japanische Hydraulik sorgt für präzise Steuerbarkeit und Wiederholgenauigkeit.

**2** Vom Bediener nach Bedarf zuschaltbare Auto-Stop- und Auto-Idle-Funktion

**3** Die Proportionalsteuerung ist auf die vom Bediener bevorzugte Geschwindigkeit und Feinfühligkeit bei der Kontrolle von Anbaugeräten einstellbar.

Neue Planierschild-Option für ein Extra an Vielseitigkeit, werden über einen separaten Joystick gesteuert.

Die Powerboost-Taste erhöht für bis zu 9 Sekunden den Druck um 9 % und stellt unter schwierigen Bedingungen eine Extraportion Reißkraft zur Verfügung.

**4** Die Fahrgeschwindigkeit kann am Joystick reguliert werden. Außerdem gibt es eine Komforttaste, die mit verschiedenen Funktionen wie Radio-Stummschaltung, Kamerazyklus oder Frontscheibenwaschanlage belegt werden kann.

**5** Der Schwenkantrieb liefert beim Beschleunigen und Abbremsen ein hohes Drehmoment für die optimale Steuerbarkeit und Regulierbarkeit.



**WERKSLÖSUNGEN**

Werkseitig vorbereitete Lösungen  
für GPS bieten mehr Kontrolle.



# EXTREM EINFACH

Mithilfe eines neuen Ergonomiedesigns sowie Umsetzung der Forderungen von Kunden und Maschinenführern wurden die Maschinen I40X und I50X so konzipiert, dass sie bei jeder Anwendung den besten Bedienungskomfort ihrer Klasse bieten.



X  
SERIES

**EXTRA EINFACH**



### **SCHLAUCHBRUCHSICHERUNGSVENTIL**

Das werkseitig montierte Schlauchbruchsicherungsventil (SBV) staltet die Maschine für Hebetätigkeiten aus. Für den Einsatz einer Gabel sind optionale Löffel-SBVs erhältlich.

## Klassenbesten Bedienkomfort

**1** Die Start-Stopp-Taste ermöglicht den Motorstart ohne Bedienung des Zündschlosses. Die Startsequenz ist so angelegt, dass die Arbeit innerhalb von 2 Sekunden aufgenommen werden kann.

Die intuitive Menüführung ist in mehreren Sprachen konfigurierbar und entspricht damit den meisten Bedienern.

**2** Jetzt standardmäßig mit SAE-Verschraubungen ausgerüstete Leitungsabsperrearmaturen ermöglichen den schnellen Wechsel und Anschluss von hydraulischen Anbaugeräten.

**3** Das Advanced Tool Select-System verbessert die Ansteuerung von Anbaugeräten durch die Überwachung von Druck und Durchfluss. Der Werkzeugspeicher fasst serienmäßig bis zu 10 Werkzeuge.

**4** Der einfach zu bedienende Schnellwechsler verfügt über eine Übersteuerungsfunktion zum Trennen von größeren Hammer- oder Gabelanbaugeräten.

**5** Werkseitig vorbereitete GPS-Lösungen ermöglichen eine einfache Montage und eine bessere Kontrolle durch den Bediener.

**6** Die Kabine verfügt serienmäßig über Aufnahmen für bedarfsweise vor Ort montierbare Schutzvorrichtungen sowie eine flache Frontscheibe, die im Bedarfsfall schnell und kostengünstig auszutauschen ist.



# EXTRA LEISTUNG

Wir haben 4 Jahre in Forschung und Entwicklung investiert und auf 1.000 Kunden wie Sie gehört.  
Herausgekommen ist eine Maschine, die unter extremsten Bedingungen überall einsetzbar ist.





## EXTRA LEISTUNG

### Klassenbeste Produktivität

- 1** Die Hydraulikleitungen und -schläuche haben einen größeren Durchmesser zugunsten höherer Produktivität und Effizienz. Durch das innovative Hydraulikregenerierungssystem wird das Öl von den Zylindern teilweise direkt rückgeführt. Dadurch werden schnellere Arbeitsspiele und ein geringerer Kraftstoffverbrauch erzielt.
- 2** Die automatische Abschaltung sowie Leerlaufschaltung (Auto-Stop und Auto-Idle) des Motors Dieselmix, Stufe V, von JCB führen zu einer erheblichen Kraftstoffersparnis.
- 3** Für extra Flexibilität bietet JCB umfangreiche Optionen zur Zusatzverrohrung an, für z. B. Hammer, kombinierten Pumpenförderstrom, Zusatz- und Low-Flow-Kreis.
- 4** Die Maschinenkühlung bei 55 °C Hitze und laufender Klimaanlage wurde mit einem 15 % größeren Hydraulikkühler zur Optimierung des Luftstroms erreicht.
- 5** Größerer Löffelzylinder für 11 % mehr Löffelreißkraft



1



12



3



4



5



**EXTREME REISSKRAFT**

11 % mehr Löffelreißkraft sorgt  
für höchste Produktivität

# MAXIMALER DETAILFOKUS

Für den Bau der neuen Maschinen der X-Reihe haben wir intensiv in hochmoderne automobiltechnische Fertigungsanlagen investiert. Mit neuen Werkzeugen, der EDS-Beschichtung, den Schweißrobotern und neuen Kooperationen mit zahlreichen branchenführenden Zulieferern bauen wir für Sie nicht nur gute Bagger, sondern die besten.



X  
SERIES

## MAXIMALER DETAILFOKUS

### DURCHDACHTES DESIGN

Das gesamte Design ist auf den Schutz Ihrer Investition – der Maschine – bedacht. Die seitlichen Zugangstüren sind geschützt von der Kante zurückgesetzt, und die rechte Plattformecke und der Handlauf liegen im Schwenkradius, um Beschädigung und Kratzer zu vermeiden.

### EPD-BESCHICHTUNG

Die EPD-Beschichtung verbessert die Korrosionsbeständigkeit und gewährleistet eine 100%ige Abdeckung der Metallteile auch an schwer zugänglichen Stellen wie Kanten und Hohlräumen, während die Pulverbeschichtung eine gleichbleibende Qualität der Oberfläche garantiert.

## Erstklassige Verarbeitung

**1** Alle Bauteile werden in der hauseigenen hochmodernen Lackierwerkstatt hochwertig beschichtet. Dabei werden Haftung und Deckung des Lacks streng kontrolliert.

Alle Maschinen werden 1.232 Validierungstests unterzogen, darunter einem intensiven Heißtest, bei dem Vibration, Druck und Hitze realen Bedingungen nachgestellt sind.

**2** Deutlich weniger Öffnungen und offene Bereiche führen zu einer Festigung der Karosserie und bedeuten weniger lackierte Kanten.

**3** Die Türen sind direkt an den Gehäuserahmen geschraubt und bleiben rostfrei, da alle Verschleißflächen verzinkt sind. Alle Befestigungsmittel haben eine Zinkbeschichtung (Geomet) für verbesserten Korrosionsschutz, und eine neue Konstruktion aus Schraube und Unterlegscheibe schützt den Lack vor Beschädigung.

**4** Das neue Design mit zurückgesetztem Kontergewicht schützt das Heck und das Maschinen-Branding vor Kollisionsschäden.

## Erstklassige Montage

**5** Grabausrüstung und Laufwerk werden von Robotern geschweißt – dies garantiert konstante Qualität und Genauigkeit.

**6** Der Drehkranz wird nach der Fertigung und Verschweißung auf eine glatte Oberfläche endbearbeitet, um Schwenkgeräusche zu reduzieren.

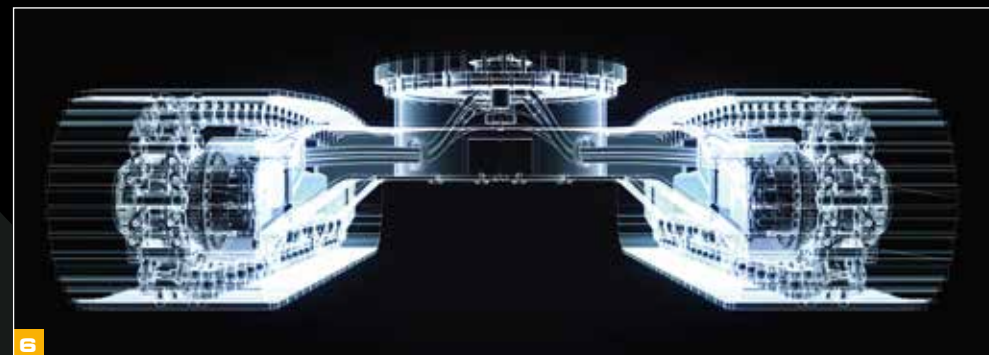
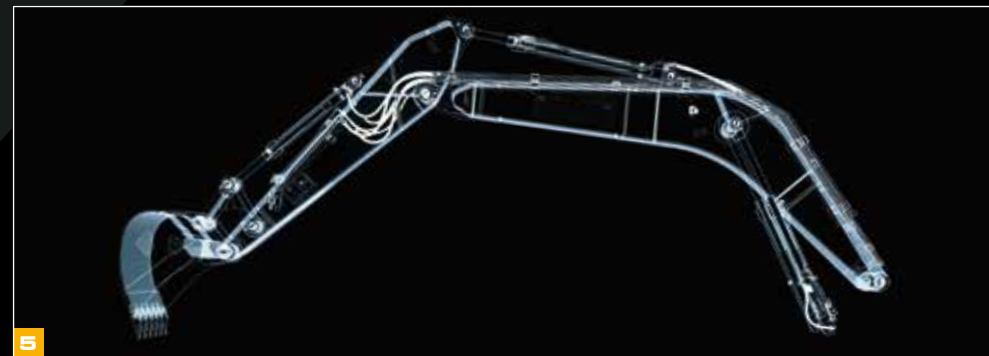

# **EX**TRALANGE **WARTUNGSINTERVALLE**

Die neuen 14- bis 15-Tonnen-Bagger wurden mit dem Ziel höchster Produktivität konzipiert.

Das bedeutet, dass die Maschinen mehr Zeit mit der Arbeit und weniger Zeit mit der Wartung verbringen. Längere Wartungsintervalle, hochwertige Teile und die einfache Zugänglichkeit aller Wartungspunkte sparen Ihnen Zeit und Geld.





# EXTRALANGE WARTUNGSINTERVALLE

## Einfache Wartung

- 1** Günstig zusammengelegte Schmierstellen machen regelmäßig anfallende Wartungsarbeiten schneller und einfacher.
- 2** Die optionale Betankungspumpe verfügt über einen eigenen Kraftstofffilter zum Schutz von Pumpe und Motor.
- 3** Betriebsstundenzähler, HLK-Filter, Kabinenluftfilter und ein zentraler Sicherungskasten sind vom Boden aus erreichbar. Servicebereiche und Oberwagen können optional mit einer LED-Beleuchtung ausgestattet werden.
- 4** Angeschraubte Handläufe und Spiegel sind bei Bedarf einfach auszutauschen.
- 5** Das serienmäßige System mit der Filtertechnologie der neuesten Generation erzielt eine Motorluftfilter-Standzeit von 1.000 Betriebsstunden.
- 6** Die große einflächige Kühleinheit sorgt für eine effizientere Kühlung und einfachen Zugang zur Reinigung.



## EXTRALANGE WARTUNGSINTERVALLE

### BRONZEBUCHSEN

Graphitimpregnierte Bronzebuchsen verlängern die Schmierintervalle von Ausleger und Löffelstiel.

### REDUZIERTER WARTUNGSUMFANG

Für ein Wartungsintervall von 500 Betriebsstunden fallen nur 10 Kontrollen an. Das Wartungsintervall des Hydraulikauptfilters wurde von 1.000 auf 2.000 Betriebsstunden verlängert. Bei neuen Kraftstofffiltern beträgt das Wartungsintervall ebenfalls 1.000 Betriebsstunden. Ein höher klassifiziertes Motoröl bringt das Wechselintervall auf 500 Betriebsstunden.

# EXTREM SICHER

Bei JCB wird Sicherheit sehr großgeschrieben. Sie ist ein wichtiger Teil des Designprozesses. Ob für den Fahrer, den Servicetechniker oder den Bauarbeiter – wir machen das Arbeiten sicherer.

## Sicherer arbeiten

- 1 Der I40X und der I50X verfügen über rutschhemmende Oberflächen und bequem zu erreichende Haltegriffe. Ein riffelblechfreier Bereich ermöglicht das Knien bei der Wartung.
- 2 Der Bediener hat sehr flachen und sicheren Zugang zum oberen Bereich der Maschine mit Trittschutzleisten um die Kanten.
- 3 Optionale Doppel- oder 360°-Kameras unterstützen das sichere Arbeiten.
- 4 Die Bedienersicherheit hat für JCB höchste Priorität, und die optionale Löffelstielbegrenzung kann am Display so eingestellt werden, dass eine Kollision mit der Kabine auszuschließen ist.



### BEDIENERSCHUTZ

Zusätzlich zur serienmäßig montierten seitlichen Absturzsicherung am Oberwagen ist optional auch ein Rundum-Geländer erhältlich.



### NUTZUNGSFREIGABE

Die Nutzung der Maschine kann aus der Ferne mit einem Wegfahrsperr-PIN-Code verwaltet werden – ideal für die Baumaschinenvermietung.

# EXTRA SUPPORT

Angesichts schwieriger Geschäftsentscheidungen erwarten Sie als Kunde zu recht die allerbeste Unterstützung für Ihre Maschinen und werthaltige Lösungen. JCB bietet beides. Ganz gleich, was Sie brauchen und wo Sie sind: Der erstklassige JCB-Kundendienst steht Ihnen weltweit zur Verfügung.

## Maschineneffizienz

Mit Informationen zum Beispiel über Leerlaufzeiten und Kraftstoffverbrauch trägt JCB LiveLink zur optimalen Einsatz- und Kosteneffizienz der Maschine bei.

## Maschinenzuverlässigkeit

Exakte Betriebsstundenprotokolle sowie Service-meldungen unterstützen die Wartungsplanung und in der Vermietung die akkurate Abrechnung. Technische Meldungen der Maschine und Wartungsprotokolle helfen bei der Maschinenverwaltung.

## Maschinenüberwachung

Über die LiveLink-Website können Sie regelmäßige Leistungsberichte aufrufen und sind so jederzeit über die Aktivitäten und Leistungskennzahlen Ihrer Maschine informiert.

## Maschinensicherheit

Die LiveLink-Funktion „Geofencing“ warnt Sie in Echtzeit, wenn Maschinen aus bestimmten Zonen bewegt werden. Die Funktion „Curfew“ informiert Sie über unbefugte Nutzung. JCB arbeitet seit Jahren zusammen mit der Polizei erfolgreich an der Aufklärung von Maschinen- und Kraftstoffdiebstahlsdelikten.



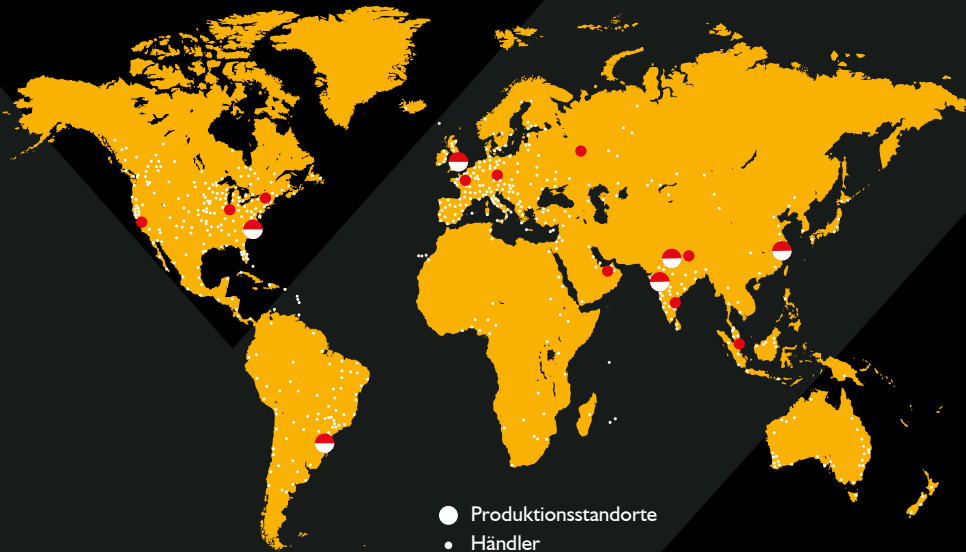

- Produktionsstandorte
- Händler
- Ersatzteil-Auslieferungszentren

**1** Unser technischer Service bietet Ihnen Tag und Nacht direkten Zugriff auf unser Know-how. Unser Team von JCB Finance steht Ihnen jederzeit mit flexiblen und maßgeschneiderten Angeboten zur Verfügung.

**2** Ein weiteres Beispiel für die Leistungsfähigkeit des JCB Kundendienstes ist das weltweite Netzwerk von Ersatzteilmitteln: Dank unserer 18 regionalen Standorte liefern wir 95 % aller Teile innerhalb von 24 Stunden in alle Welt. Die Originalteile von JCB sind perfekt auf Ihre Maschine abgestimmt und garantieren optimale Leistung und Produktivität.

**3** JCB bietet umfassende Garantie- und Servicepakete sowie wahlweise reine Serviceverträge nur für Reparatur und Wartung an. Unabhängig vom ausgewählten Paket berechnen Ihnen unsere Wartungsteams rund um den Globus faire Stundensätze. Sie unterbreiten Ihnen unverbindliche Angebote und führen Service- oder Wartungsarbeiten genauso schnell wie effizient durch.

*Hinweis: JCB LIVELINK und JCB Garantieverlängerungspakete werden nicht in allen Vertriebsgebieten angeboten. Bitte wenden Sie sich dazu an Ihren Händler.*



1



2



3

# Innovative, nachhaltige Lösungen

## Unsere Philosophie:

Wir schützen den Planeten, der von uns mitgestaltet wird.

In einer Welt, die zunehmend unter der Umweltzerstörung leidet, ist es wichtiger denn je, innovative und nachhaltige Lösungen für die Bedürfnisse unserer Kunden zu finden und die Ressourcen zu verwalten, die in unsere Produkte einfließen.



## Energiemanagement

Unsere Bemühungen, den Energieverbrauch weltweit zu senken, erzielen hervorragende Ergebnisse – wir haben den Energieverbrauch seit 2013 reduziert, und die damit verbundenen Kohlenstoffemissionen sind im gleichen Zeitraum um 23 % gesunken. Dieser Ansatz des Energiemanagements zahlt sich auf jeden Fall aus. Wir sind seit 2011 nach dem Carbon Trust Standard zertifiziert, der die kontinuierliche Verbesserung der Energieeffizienz im Laufe der Zeit anerkennt.

## Effizientere Gestaltung der Maschinen

Seit 2010 haben wir in unserer gesamten Produktpalette Innovationen zur Kraftstoffeffizienz eingeführt, und der Gesamteffekt war beeindruckend. Zwischen 2010 und 2019 haben wir dazu beigetragen, rund 2,5 Milliarden Liter Dieseldieselfkraftstoff einzusparen (genug, um 1.000 Schwimmbecken von olympischer Größe zu füllen) und die CO<sub>2</sub>-Emissionen unserer Maschinen um 43 % zu reduzieren.

## Unser bisher sauberster Motor

Ob mit unserem eigenen JCB-Dieseldieselfmax-Motor oder einem Motor eines Drittanbieters, unser brandneuer Stufe-V-Motor lässt sich nahtlos in die neueste Maschinengeneration integrieren.

Wir haben alle Motoren über 19 kW mit AutoStop ausgestattet, einer kraftstoffsparenden Funktion, die die Maschine bei inaktivem Betrieb abschaltet, um unerwünschte Leerlaufzeiten zu vermeiden und so Kraftstoff zu sparen.

Da der Einbau eines Dieselpartikelfilters (DPF) für alle Maschinen über 19 kW gesetzlich vorgeschrieben ist, haben wir unsere Lösung so konzipiert, dass ein Regenerationsprozess ohne Leistungsunterbrechung möglich ist und bei Bedarf eine manuelle Regeneration eingeplant werden kann. Ausgelegt für eine maximale Betriebszeit.

**STAGE V**

## Weiterentwicklung der Motoren

Seit 1999 wurden unsere Motoren von der Einhaltung der Emissionsstufe I bis hin zu unseren brandneuen Motoren der Stufe V weiterentwickelt – mit großartigen Ergebnissen. Wir produzieren jetzt 98 % weniger Feinstaub (PM) und 97 % weniger Stickoxide (NO<sub>x</sub>) als im Jahr 1999, was ein großer Schritt in Richtung von nahezu null Emissionen ist.

## Auf dem Weg zu null Emissionen

Es entsteht ein neuer Null-Emissionen-Sektor, und er entwickelt sich sehr schnell. Aus diesem Grund haben wir uns an die Spitze der alternativen Antriebstechnologien gestellt und den ersten elektrischen JCB-Minibagger überhaupt entwickelt.

Im Zuge der Urbanisierung werden Maschinen immer näher an den Menschen heranrücken und unterirdisch, in geschlossenen Räumen sowie in lärm- und emissionsbeschränkten Umgebungen arbeiten.



STATISCHE ABMESSUNGEN

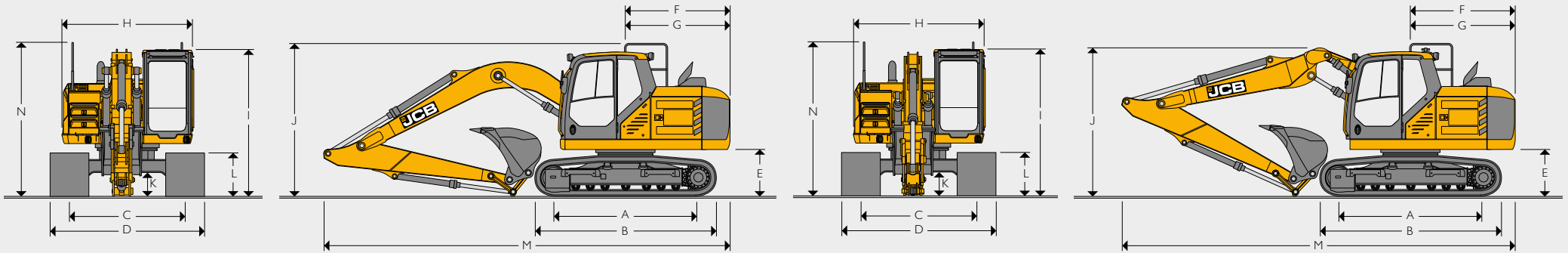

STATISCHE ABMESSUNGEN

Modell		140X LC			150X LC			150X HD									
A	Kettenaufstandslänge	mm	2.865		2.865					3.090							
B	Laufwerksgesamtlänge	mm	3.590		3.590					3.940							
C	Spurweite	mm	1.990		1.990					2.200							
D	Laufwerksbreite (500-mm-Bodenplatten)	mm	2.490		2.490					-							
D	Laufwerksbreite (600-mm-Bodenplatten)	mm	2.590		2.590					2.800							
D	Laufwerksbreite (700-mm-Bodenplatten)	mm	2.690		2.690					2.900							
D	Laufwerksbreite (800-mm-Bodenplatten)	mm	-		-					3.000							
D	Laufwerksbreite (850-mm-Bodenplatten)	mm	2.840		2.840					-							
D	Laufwerksbreite (900-mm-Bodenplatten)	mm	-		-					3.100							
E	Bodenfreiheit Kontergewicht	mm	905		905					1.050							
F	Hecklänge	mm	2.103		2.103					2.103							
G	Heckschwenkradius	mm	2.150		2.150					2.150							
H	Oberwagenbreite	mm	2.490		2.490					2.490							
H	Oberwagenbreite (mit SIPS)	mm	2.619		2.619					2.619							
I	Höhe über Kabine	mm	2.866		2.866					2.916							
I	Höhe über Kabine (Vandalismusschutz – optional)	mm	3.172		3.172					3.319							
I	Höhe über Kabine (mit Steinschlagschutz)	mm	2.965		2.965					3.112							
J	Höhe über Haltegriff	mm	3.002		3.002					3.149							
K	Bodenfreiheit	mm	425		425					470							
L	Kettenhöhe	mm	811		811					880							
			Monoblockausleger			Monoblockausleger			Verstellausleger			Monoblockausleger			Verstellausleger		
Löffelstiellänge			2,5 m	2,7 m	3,0 m	2,5 m	2,7 m	3,0 m	2,5 m	2,7 m	3,0 m	2,5 m	2,7 m	3,0 m	2,5 m	2,7 m	3,0 m
M	Transportlänge	mm	7.659	7.654	7.604	7.659	7.654	7.604	7.726	7.892	7.628	7.659	7.654	7.604	7.726	7.892	7.628
N	Transporthöhe	mm	3.002	3.209	3.289	3.002	3.209	3.289	3.002	2.908	3.236	3.149	3.356	3.543	3.149	3.356	3.543

MOTOR		
	140X	150X
Modell	JCB Dieselmax 448 TCA, EU-Stufe V	
Typ	4-Takt-, 4-Zylinder-Turbodiesel-Reihenmotor mit Common-Rail-Direkteinspritzung und Ladeluftkühlung	
Nennleistung	81 kW (109 HP) bei 2.200 U/min (ISO 14396)	
Hubraum	4,765 Liter	
Luftfilterung	Trockenelement mit sekundärem Sicherheitselement und Warnanzeige in der Kabine	
Anlasser	24 Volt	
Batterien	2 x 12 Volt	
Lichtmaschine	28 Volt – 100 Ampere	
Maximale Drehzahl	516 Nm	
Bohrung und Hub	106 mm und 135 mm	

SCHWENKSYSTEM	
Schwenkmotor	Axialkolbenmotor
Schwenkbremse	Hydraulische Bremse sowie automatisch wirkende Federspeicher-Scheibenfeststellbremse
Schwenkmoment	36,0 kNm
Schwenkgeschwindigkeit	13,1 U/min
Drehkranz	Großer Durchmesser, innenverzahnt, in vollständig abgedichtetem Fettbad drehend
Messstab	Extern

FAHRANTRIEB		
Typ	Voll hydrostatisches Zweiganggetriebe mit Automatikschaltung	
Fahrmotoren	Verstellbarer Axialkolbenmotor mit Schrägachse, geschützt im Laufwerksrahmen	
Endantrieb	Planetenuntersetzung, angeschraubte Kettenräder	
Betriebsbremse	Hydraulisch betätigte Bremse mit Ausgleichventil	
Feststellbremse	Automatisch wirkende, hydraulisch lösende Federspeicher-Scheibenbremse	
Steigfähigkeit	70 % (35°) kontinuierlich	
Fahrgeschwindigkeit	140X LC/150X LC	150X HD
	Hoch – 6,6 km/h	Hoch – 4,3 km/h
	Niedrig – 3,8 km/h	Niedrig – 2,5 km/h
Schubkraft	116 kNm	194,3 kNm

HYDRAULIKSYSTEM	
<b>Pumpen</b>	
Hauptpumpen	2 Axialkolben-Verstellpumpen
Max. Förderleistung	2 x 130 l/min
Servopumpe	Zahnradpumpe
Max. Förderleistung Servopumpe	30 l/min
<b>Steuerventil</b>	
Kombiniertes 4- und 5-Kreis-Steuerventil serienmäßig mit einem Zusatzkreis-Wartungsschieber	
<b>Einstellungen des Druckbegrenzungsventils</b>	
Ausleger/Löffelstiel/Löffel	314 bar
Mit Powerboost (Kraftverstärkung)	343 bar
Schwenkkreis	279 bar
Fahrkreis	343 bar
Vorsteuerung	40 bar
<b>Filtersystem</b>	
Tank	105 µm, Ansaugsieb
Hauptrücklaufleitung	10 µm, Glasfaserelement
Vorsteuerablaufleitung	10 µm, Glasfaserelement
Vorsteuerleitung	10 µm, Glasfaserelement
Rücklauf, hydraulischer Hammer	10 µm, verstärktes Mikrofaserelement

Hydraulische Zylinder			
	Menge	Bohrung mm	Stangendurchmesser mm
Ausleger	2	100	75
Löffelstiel	1	115	80
Löffel	1	100	70
Verstellausleger	1	140	75

## TECHNISCHE DATEN | 140X/150X

### SERVICEKAPAZITÄT

Kraftstofftank	Liter	260
Motorkühlmittel	Liter	19,7
Motoröl	Liter	14
Schwenkuntersetzungsgetriebe	Liter	2,2
Kettenuntersetzungsgetriebe (jede Seite)	Liter	3,5
Hydrauliksystem	Liter	126
Hydrauliktank	Liter	133
DEF-Flüssigkeit	Liter	47,7

### OPTIONALER SCHILD

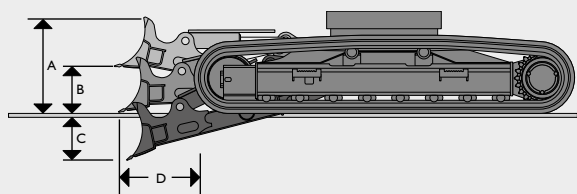

A	Schildhöhe	mm	901
B	Schildhub über Boden	mm	448
C	Einstechtiefe Schild	mm	508
D	Abstand Schild zu Kette	mm	412
	Planierbreite – 500-mm-Ketten	mm	2.490
	Planierbreite – 600-mm-Ketten	mm	2.610
	Planierbreite – 700-mm-Ketten	mm	2.710
<b>Zusätzliches Maschinengewicht mit Schild</b>			
	500-mm-Ketten	kg	806
	600-mm-Ketten	kg	814
	700-mm-Ketten	kg	821

### GERÄUSCHPEGEL

Schalldruckpegel in der Fahrerkabine gemäß ISO 6396	67 dB LpA
Schalldruckpegel außen gemäß ISO 6395 und EU-Richtlinie 2000/14/EG	100 dB LwA

### LAUFWERK

Laufwerkoptionen	LC – langes Laufwerk, HD – Hochleistungs-(HD-)Laufwerk					
Bauweise	Vollverschweißter Rahmen in X-Bauweise mit mittigem Unterschutz sowie abgeschrägten Längsträgern mit Reinigungsöffnungen unter den Stützrollen					
Schleppvorrichtung	Vorn und hinten					
Kettentyp	Abgedichtet und geschmiert					
Obere und untere Rollen	Wärmebehandelt, abgedichtet und geschmiert					
Ketteneinstellung	Fettzylinder					
Laufkettenrad	Abgedichtet und geschmiert, mit Federdämpfung					
Bodenplattenoptionen	500 mm	600 mm	700 mm	800 mm (nur HD)	850 mm	900 mm (nur HD)
	●▲■	●■	●	●	●	●
Anzahl obere Rollen (pro Seite)	2					
Anzahl untere Rollen (pro Seite)	7					
Anzahl Kettenführungen (pro Seite)	2 optional bei 140X und 150X, 1 Standard bei 150X HD mit 2 optional					
Anzahl Bodenplatten (pro Seite)	44 (43 bei HD)					

DREISTEGPLATTE ●  
 GEOGRIP ▲  
 GUMMI-BODENPLATTE ■

### GEWICHTE UND BODENDRÜCKE

Gewichtsangaben inklusive Gewicht eines 442-kg-Löffels, Fahrers, vollen Kraftstofftanks und 2,5-m-Löffelstiels

		500-mm-Bodenplatte	600-mm-Bodenplatte	700-mm-Bodenplatte	800-mm-Bodenplatte	850-mm-Bodenplatte	900-mm-Bodenplatte
<b>140X LC Monoblockausleger</b>							
Gewichtsangabe zur Maschine	kg	14.521	14.737	14.952	-	15.275	-
Bodendruck	kg/cm <sup>2</sup>	0,51	0,43	0,37	-	0,31	-
<b>150X LC Monoblockausleger</b>							
Gewichtsangabe zur Maschine	kg	15.121	15.337	15.552	-	15.875	-
Bodendruck	kg/cm <sup>2</sup>	0,53	0,45	0,39	-	0,33	-
<b>150X LC Verstellausleger</b>							
Gewichtsangabe zur Maschine	kg	15.588	15.803	16.019	-	16.342	-
Bodendruck	kg/cm <sup>2</sup>	0,54	0,46	0,40	-	0,34	-
<b>150X HD Monoblockausleger</b>							
Gewichtsangabe zur Maschine	kg	-	16.684	16.920	17.159	-	17.394
Bodendruck	kg/cm <sup>2</sup>	-	0,45	0,39	0,35	-	0,31
<b>150X HD Verstellausleger</b>							
Gewichtsangabe zur Maschine	kg	-	17.151	17.387	17.625	-	17.861
Bodendruck	kg/cm <sup>2</sup>	-	0,46	0,40	0,36	-	0,32

**LÖFFEL- UND LÖFFELSTIELKOMBINATIONEN** **140X**

Löffeloptionen	Universallöffel									HD-Löffel						Grabräumlöffel		HD-Löffel						
Löffelbreite	mm	450	600	700	800	900	1.000	1.250	1.350	458	610	762	915	991	1.219	1.524	1.836	600	700	800	1.000	1.200	1.300	
Löffelinhalt	m <sup>3</sup>	0,21	0,35	0,42	0,50	0,54	0,66	0,81	0,89	0,20	0,26	0,34	0,43	0,50	0,61	0,65	0,79	0,35	0,42	0,50	0,66	0,81	0,89	
Löffelgewicht	kg	307	342	366	401	425	460	506	542	275	310	357	402	424	493	475	535	336	364	402	455	520	547	
<b>I40X LC</b>																								
2,5 m Schnellwechsler (ohne Schnellwechsler)		☐ (☐)	☐ (☐)	☐ (☐)	☐ (☐)	☐ (☐)	☐ (☐)	☐ (☐)	☐ (■)	■ (●)	☐ (☐)	☐ (☐)	☐ (☐)	☐ (☐)	☐ (☐)	☐ (☐)	☐ (☐)	☐ (■)	☐ (☐)	☐ (☐)	☐ (☐)	☐ (☐)	■ (■)	■ (●)
2,7 m Schnellwechsler (ohne Schnellwechsler)		☐ (☐)	☐ (☐)	☐ (☐)	☐ (☐)	☐ (☐)	☐ (☐)	☐ (☐)	■ (●)	■ (●)	☐ (☐)	☐ (☐)	☐ (☐)	☐ (☐)	☐ (☐)	☐ (☐)	☐ (☐)	■ (●)	☐ (☐)	☐ (☐)	☐ (☐)	☐ (☐)	■ (●)	■ (●)
3,0 m Schnellwechsler (ohne Schnellwechsler)		☐ (☐)	☐ (☐)	☐ (☐)	☐ (☐)	☐ (☐)	☐ (■)	■ (●)	● (X)	☐ (☐)	☐ (☐)	☐ (☐)	☐ (☐)	☐ (☐)	☐ (☐)	☐ (■)	■ (●)	☐ (☐)	☐ (☐)	☐ (☐)	☐ (☐)	☐ (■)	■ (●)	● (X)
<b>I40X LCD</b>																								
2,5 m Schnellwechsler (ohne Schnellwechsler)		☐ (☐)	☐ (☐)	☐ (☐)	☐ (☐)	☐ (☐)	☐ (☐)	☐ (■)	■ (■)	☐ (☐)	☐ (☐)	☐ (☐)	☐ (☐)	☐ (☐)	☐ (☐)	☐ (☐)	☐ (■)	☐ (☐)	☐ (☐)	☐ (☐)	☐ (☐)	☐ (☐)	☐ (■)	■ (●)
2,7 m Schnellwechsler (ohne Schnellwechsler)		☐ (☐)	☐ (☐)	☐ (☐)	☐ (☐)	☐ (☐)	☐ (☐)	☐ (■)	■ (●)	☐ (☐)	☐ (☐)	☐ (☐)	☐ (☐)	☐ (☐)	☐ (☐)	☐ (☐)	☐ (■)	☐ (☐)	☐ (☐)	☐ (☐)	☐ (☐)	☐ (☐)	☐ (■)	■ (●)
3,0 m Schnellwechsler (ohne Schnellwechsler)		☐ (☐)	☐ (☐)	☐ (☐)	☐ (☐)	☐ (☐)	☐ (☐)	■ (●)	● (●)	☐ (☐)	☐ (☐)	☐ (☐)	☐ (☐)	☐ (☐)	☐ (☐)	☐ (☐)	■ (●)	☐ (☐)	☐ (☐)	☐ (☐)	☐ (☐)	☐ (☐)	■ (●)	● (●)

- ☐ = Für allgemeinen Aushub (Materialdichte bis 1.800 kg/m<sup>3</sup>)
- = Für Begradigen und Verladen (Materialdichte bis 1.500 kg/m<sup>3</sup>)
- = Für leichten Aushub (Materialdichte bis 1.200 kg/m<sup>3</sup>)
- X = Nicht empfohlen

Diese Empfehlungen sind Richtwerte für normale Betriebsbedingungen.  
 Wenden Sie sich bezüglich der Auswahl passender Löffel und Anbaugeräte für den jeweiligen Einsatz an Ihren Händler.

LÖFFEL- UND LÖFFELSTIELKOMBINATIONEN																						150X	
Löffeloptionen	Universallöffel									HD-Löffel						Grabräumlöffel		HD-Löffel					
Löffelbreite	mm	450	600	700	800	900	1.000	1.250	1.350	458	610	762	915	991	1.219	1.524	1.836	600	700	800	1.000	1.200	1.300
Löffelinhalt	m <sup>3</sup>	0,21	0,35	0,42	0,50	0,54	0,66	0,81	0,89	0,20	0,26	0,34	0,43	0,50	0,61	0,65	0,79	0,35	0,42	0,50	0,66	0,81	0,89
Löffelgewicht	kg	307	342	366	401	425	460	506	542	275	310	357	402	424	493	475	535	336	364	402	455	520	547
<b>150X LC</b>																							
2,5 m Schnellwechsler (ohne Schnellwechsler)		☐ (☐)	☐ (☐)	☐ (☐)	☐ (☐)	☐ (☐)	☐ (☐)	☐ (☐)	☐ (☐)	☐ (☐)	☐ (☐)	☐ (☐)	☐ (☐)	☐ (☐)	☐ (☐)	☐ (☐)	☐ (☐)	☐ (☐)	☐ (☐)	☐ (☐)	☐ (☐)	☐ (☐)	☐ (☐)
2,7 m Schnellwechsler (ohne Schnellwechsler)		☐ (☐)	☐ (☐)	☐ (☐)	☐ (☐)	☐ (☐)	☐ (☐)	☐ (☐)	■ (■)	☐ (☐)	☐ (☐)	☐ (☐)	☐ (☐)	☐ (☐)	☐ (☐)	☐ (☐)	☐ (☐)	☐ (☐)	☐ (☐)	☐ (☐)	☐ (☐)	☐ (☐)	■ (■)
3,0 m Schnellwechsler (ohne Schnellwechsler)		☐ (☐)	☐ (☐)	☐ (☐)	☐ (☐)	☐ (☐)	☐ (☐)	☐ (☐)	■ (●)	☐ (☐)	☐ (☐)	☐ (☐)	☐ (☐)	☐ (☐)	☐ (☐)	☐ (☐)	☐ (☐)	☐ (☐)	☐ (☐)	☐ (☐)	☐ (☐)	☐ (☐)	■ (●)
<b>150X LCD</b>																							
2,5 m Schnellwechsler (ohne Schnellwechsler)		☐ (☐)	☐ (☐)	☐ (☐)	☐ (☐)	☐ (☐)	☐ (☐)	☐ (☐)	☐ (■)	☐ (☐)	☐ (☐)	☐ (☐)	☐ (☐)	☐ (☐)	☐ (☐)	☐ (☐)	☐ (☐)	☐ (☐)	☐ (☐)	☐ (☐)	☐ (☐)	☐ (☐)	☐ (■)
2,7 m Schnellwechsler (ohne Schnellwechsler)		☐ (☐)	☐ (☐)	☐ (☐)	☐ (☐)	☐ (☐)	☐ (☐)	☐ (☐)	■ (■)	☐ (☐)	☐ (☐)	☐ (☐)	☐ (☐)	☐ (☐)	☐ (☐)	☐ (☐)	☐ (☐)	☐ (☐)	☐ (☐)	☐ (☐)	☐ (☐)	☐ (☐)	☐ (■)
3,0 m Schnellwechsler (ohne Schnellwechsler)		☐ (☐)	☐ (☐)	☐ (☐)	☐ (☐)	☐ (☐)	☐ (☐)	☐ (☐)	■ (●)	☐ (☐)	☐ (☐)	☐ (☐)	☐ (☐)	☐ (☐)	☐ (☐)	☐ (☐)	☐ (☐)	☐ (☐)	☐ (☐)	☐ (☐)	☐ (☐)	☐ (☐)	☐ (■)
<b>150X HD</b>																							
2,5 m Schnellwechsler (ohne Schnellwechsler)		☐ (☐)	☐ (☐)	☐ (☐)	☐ (☐)	☐ (☐)	☐ (☐)	☐ (☐)	☐ (■)	☐ (☐)	☐ (☐)	☐ (☐)	☐ (☐)	☐ (☐)	☐ (☐)	☐ (☐)	☐ (☐)	☐ (☐)	☐ (☐)	☐ (☐)	☐ (☐)	☐ (☐)	☐ (■)
2,7 m Schnellwechsler (ohne Schnellwechsler)		☐ (☐)	☐ (☐)	☐ (☐)	☐ (☐)	☐ (☐)	☐ (☐)	☐ (☐)	■ (●)	☐ (☐)	☐ (☐)	☐ (☐)	☐ (☐)	☐ (☐)	☐ (☐)	☐ (☐)	☐ (☐)	☐ (☐)	☐ (☐)	☐ (☐)	☐ (☐)	☐ (☐)	☐ (■)
<b>150X LC Verstellausleger</b>																							
2,5 m Schnellwechsler (ohne Schnellwechsler)		☐ (☐)	☐ (☐)	☐ (☐)	☐ (☐)	☐ (☐)	☐ (☐)	☐ (☐)	■ (■)	■ (●)	☐ (☐)	☐ (☐)	☐ (☐)	☐ (☐)	☐ (☐)	☐ (☐)	☐ (☐)	☐ (☐)	☐ (☐)	☐ (☐)	☐ (☐)	☐ (☐)	■ (■)
2,7 m Schnellwechsler (ohne Schnellwechsler)		☐ (☐)	☐ (☐)	☐ (☐)	☐ (☐)	☐ (☐)	☐ (☐)	☐ (☐)	■ (●)	● (●)	☐ (☐)	☐ (☐)	☐ (☐)	☐ (☐)	☐ (☐)	☐ (☐)	☐ (☐)	☐ (☐)	☐ (☐)	☐ (☐)	☐ (☐)	☐ (☐)	■ (●)
3,0 m Schnellwechsler (ohne Schnellwechsler)		☐ (☐)	☐ (☐)	☐ (☐)	☐ (☐)	☐ (☐)	☐ (☐)	☐ (☐)	■ (●)	● (X)	☐ (☐)	☐ (☐)	☐ (☐)	☐ (☐)	☐ (☐)	☐ (☐)	☐ (☐)	☐ (☐)	☐ (☐)	☐ (☐)	☐ (☐)	☐ (☐)	■ (●)
<b>150X LCD Verstellausleger</b>																							
2,5 m Schnellwechsler (ohne Schnellwechsler)		☐ (☐)	☐ (☐)	☐ (☐)	☐ (☐)	☐ (☐)	☐ (☐)	☐ (☐)	☐ (■)	■ (●)	☐ (☐)	☐ (☐)	☐ (☐)	☐ (☐)	☐ (☐)	☐ (☐)	☐ (☐)	☐ (☐)	☐ (☐)	☐ (☐)	☐ (☐)	☐ (☐)	☐ (■)
2,7 m Schnellwechsler (ohne Schnellwechsler)		☐ (☐)	☐ (☐)	☐ (☐)	☐ (☐)	☐ (☐)	☐ (☐)	☐ (☐)	■ (■)	■ (●)	☐ (☐)	☐ (☐)	☐ (☐)	☐ (☐)	☐ (☐)	☐ (☐)	☐ (☐)	☐ (☐)	☐ (☐)	☐ (☐)	☐ (☐)	☐ (☐)	☐ (■)
3,0 m Schnellwechsler (ohne Schnellwechsler)		☐ (☐)	☐ (☐)	☐ (☐)	☐ (☐)	☐ (☐)	☐ (☐)	☐ (☐)	■ (●)	● (●)	☐ (☐)	☐ (☐)	☐ (☐)	☐ (☐)	☐ (☐)	☐ (☐)	☐ (☐)	☐ (☐)	☐ (☐)	☐ (☐)	☐ (☐)	☐ (☐)	☐ (■)
<b>150X HD Verstellausleger</b>																							
2,5 m Schnellwechsler (ohne Schnellwechsler)		☐ (☐)	☐ (☐)	☐ (☐)	☐ (☐)	☐ (☐)	☐ (☐)	☐ (☐)	☐ (■)	☐ (☐)	☐ (☐)	☐ (☐)	☐ (☐)	☐ (☐)	☐ (☐)	☐ (☐)	☐ (☐)	☐ (☐)	☐ (☐)	☐ (☐)	☐ (☐)	☐ (☐)	☐ (■)
2,7 m Schnellwechsler (ohne Schnellwechsler)		☐ (☐)	☐ (☐)	☐ (☐)	☐ (☐)	☐ (☐)	☐ (☐)	☐ (☐)	☐ (■)	■ (■)	☐ (☐)	☐ (☐)	☐ (☐)	☐ (☐)	☐ (☐)	☐ (☐)	☐ (☐)	☐ (☐)	☐ (☐)	☐ (☐)	☐ (☐)	☐ (☐)	☐ (■)

- ☐ = Für allgemeinen Aushub (Materialdichte bis 1.800 kg/m<sup>3</sup>)
- = Für leichten Aushub (Materialdichte bis 1.500 kg/m<sup>3</sup>)
- = Für Begradigen und Verladen (Materialdichte bis 1.200 kg/m<sup>3</sup>)
- X = Nicht empfohlen

Diese Empfehlungen sind Richtwerte für normale Betriebsbedingungen.  
Wenden Sie sich bezüglich der Auswahl passender Löffel und Anbaugeräte für den jeweiligen Einsatz an Ihren Händler.

**ARBEITSBEREICH – MONOBLOCKAUSLEGER 4,7 M**
**150X HD**

Löffellänge:		2,5 m	3,0 m	
A	Max. Grabreichweite	mm	8.385	8.841
B	Max. Grabreichweite (am Boden)	mm	8.225	8.689
C	Max. Grabtiefe	mm	5.484	5.983
D	Max. Schürfhöhe	mm	9.240	9.561
E	Max. Schütthöhe	mm	6.764	7.087
F	Max. vertikale Grabtiefe	mm	5.018	5.512
G	Mindestschwenkradius	mm	2.212	2.575
H	Min. Schütthöhe	mm	2.473	2.055
I	Max. Schwenkhöhe	mm	6.787	7.114
J	Mindestschwenkhöhe	mm	3.188	2.710
	Max. Ausbrechkraft Löffelstiel	kgf	6.587	5.986
	Max. Reißkraft Löffel	kgf	10.452	10.452

**ARBEITSBEREICH – MONOBLOCKAUSLEGER 4,7 M**
**140X LC UND 150X LC**

Löffellänge:		2,5 m	2,7 m	3,0 m	
A	Max. Grabreichweite	mm	8.385	8.564	8.841
B	Max. Grabreichweite (am Boden)	mm	8.240	8.422	8.704
C	Max. Grabtiefe	mm	5.564	5.764	6.063
D	Max. Schürfhöhe	mm	9.164	9.288	9.503
E	Max. Schütthöhe	mm	6.684	6.806	7.007
F	Max. vertikale Grabtiefe	mm	5.098	5.295	5.592
G	Mindestschwenkradius	mm	2.212	2.506	2.575
H	Min. Schütthöhe	mm	2.393	2.267	1.975
I	Max. Schwenkhöhe	mm	6.707	6.833	7.034
J	Mindestschwenkhöhe	mm	3.108	2.922	2.630
	Max. Ausbrechkraft Löffelstiel	kgf	6.587	6.445	5.986
	Max. Reißkraft Löffel	kgf	10.452	10.452	10.452

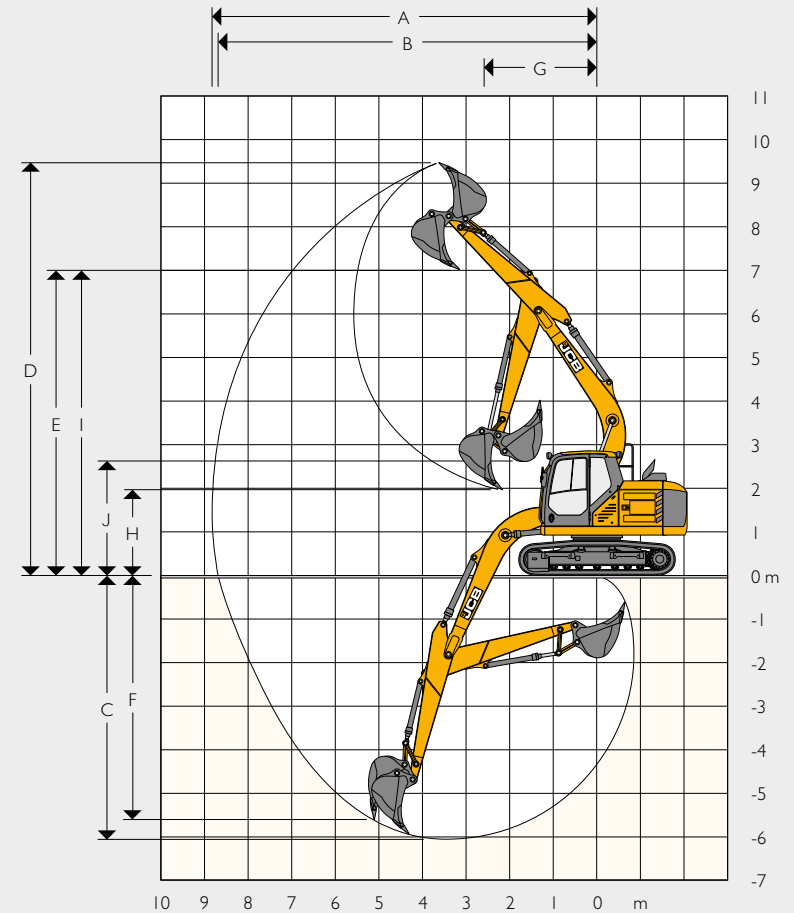

**ARBEITSBEREICH – VERSTELLAUSLEGER 5,0 M** **150X LC**

Löffelstlänge:	2,5 m	2,7 m	3,0 m
A Max. Grabreichweite	mm 8.796	8.984	9.271
B Max. Grabreichweite (am Boden)	mm 8.659	8.849	9.141
C Max. Grabtiefe	mm 5.824	6.021	6.319
D Max. Schürfhöhe	mm 9.687	9.832	10.064
E Max. Schütthöhe	mm 7.192	7.336	7.568
F Max. vertikale Grabtiefe	mm 5.204	5.395	5.691
G Mindestschwenkradius	mm 2.731	3.036	3.149
H Min. Schütthöhe	mm 2.778	2.696	2.418
I Max. Schwenkhöhe	mm 7.189	7.334	7.566
J Mindestschwenkhöhe	mm 3.405	3.262	2.984
Max. Ausbrechkraft Löffelstiel	kgf 6.587	6.445	5.986
Max. Reißkraft Löffel	kgf 10.452	10.452	10.452

**ARBEITSBEREICH – VERSTELLAUSLEGER 5,0 M** **150X HD**

Löffelstlänge:	2,5 m	3,0 m
A Max. Grabreichweite	mm 8.796	9.271
B Max. Grabreichweite (am Boden)	mm 8.644	9.127
C Max. Grabtiefe	mm 5.589	6.080
D Max. Schürfhöhe	mm 9.764	10.142
E Max. Schütthöhe	mm 7.272	7.648
F Max. vertikale Grabtiefe	mm 5.124	5.611
G Mindestschwenkradius	mm 2.731	3.149
H Min. Schütthöhe	mm 2.858	2.498
I Max. Schwenkhöhe	mm 7.269	7.646
J Mindestschwenkhöhe	mm 3.485	3.064
Max. Ausbrechkraft Löffelstiel	kgf 6.587	5.986
Max. Reißkraft Löffel	kgf 10.452	10.452

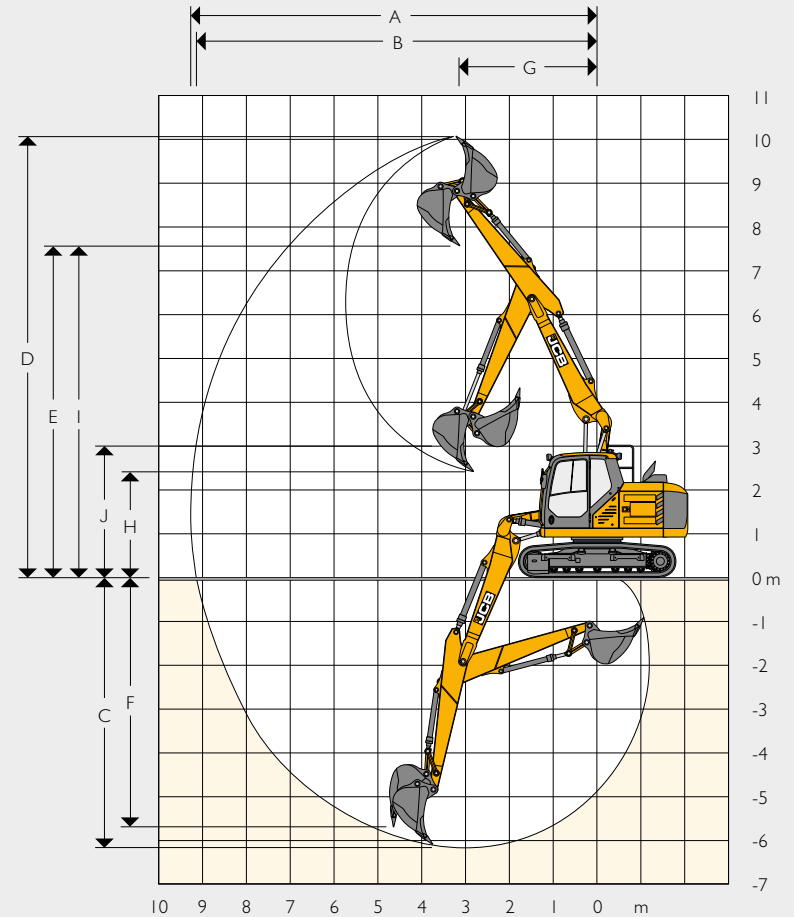

**STANDARD AUSSTATTUNG/OPTIONALE ZUSATZAUSSTATTUNG**

<b>MOTOR</b>		<b>KABINE UND INNENAUSSTATTUNG</b>		<b>HYDRAULIKSYSTEM</b>	
JCB 4,765-Liter-Dieselmotor, 4 Zylinder, Stufe IV-konform, DOC/SCR/F, wassergekühlt, mit Turbolader und Ladeluftkühlung, elektronisch geregelt	•	Schallgedämmte und 4-fach doppelt schwingungs isolierte Kabine	•	Regenerative Ölrückführung für Löffel	•
Startvorwärmung	•	Öffnende Frontscheibe und entnehmbare untere Frontscheibe	•	Powerboost auf Tastendruck	•
DEF-Behälter	•	Oberes Türfenster in 2 Richtungen verschiebbar	•	Dämpfungssteuerung	•
Leerlauf auf Knopfdruck	•	Frontscheibenwischer oben	•	Zylinderdämpfung und Kontaminationsschutz	•
Automatische Leerlaufschaltung	•	4-Tasten-Joysticks	•	2-Gang-Fahrmotoren	•
Automatische Motorabschaltung	•	Fahrpedale und Hebel mit T-Griff	•	Ölkühler	•
Lüfterschutz	•	2 Fußstützen	•	10 Anbaugeräteinstellungen über Display	•
HD-Batterien	•	Wegfahrsperr	•	Hi-Flow-, Medium-Flow-, Low-Flow-Optionen und Sumpfschaltung (Absperrarmaturen serienmäßig)	+
Kraftstofffilter: mit Sedimentabscheider	•	Lautsprecher und Anschluss für Radio	•	Advanced Tool Select mit Durchfluss- und Drucksteuerung	+
Elektronische Motorsteuerung	•	Standard-Kabinenluftfilterung	•	Proportionalregler am Joystick mit elektronischem Fußpedal	+
Kraftstoffkühler	•	Elektrische 2-Ton-Hupe	•	Bio-Öl	+
Betankungspumpe mit integriertem Filter	+	Kabineninnenbeleuchtung	•	Panolin-Öl	+
Zusätzlicher Kraftstofffilter mit Wasserabscheider	•	3 x 12-V-Buchsen	•	Verrohrung für Schnellwechsler	+
Umkehrlüfter	+	7"-Farbmonitor	•	Hydraulischer Schnellwechsler	+
<b>SICHERHEIT</b>		2"-Sicherheitsgurt mit Gurtaufroller	•	ISO/SAE-Umschaltung	+
Seitliche Absturzsicherung an Oberwagen und Trittstufen	•	Fest eingebautes Dachfenster	•	SAE-auf-BSP-Adapter für Hi-Flow-Zusatzverrohrung	+
Rückfahrkamera	•	Sonnenblende für Dach	•	Schnellkupplungen	+
Batterie Hauptschalter	•	Kühlbox	•	Schlauchbruchsicherungsventile (Ausleger, Stiel)	+
Schlüssel	•	Becherhalter	•	2 SBVs für Löffelzylinder	+
Abschließbarer Kraftstofftankdeckel	•	Klimaanlage	•	Zusatzentlüftung für Tank	+
Abschließbarer Hydrauliktankdeckel	•	Sonnenblende für Heckfenster	•	Ablauf für Anbaugeräte-Kasten	+
Arbeitsscheinwerfer (2 am Drehrahmen, 2 am Ausleger)	•	3"-Sicherheitsgurt	+	Vorbereitung für Steelwrist	+
Überrollschutz (ROPS)	•	2"-Hi-Viz-Sicherheitsgurt	+	<b>GRABAUSTRÜCKUNG</b>	
Fahralarm	•	3"-Hi-Viz-Sicherheitsgurt	+	Schmiernippelbank	•
Zusatzbeleuchtung (LED)	+	Sonnenblende für Front	•	Löffelstiele 2,5 m, 2,7 m, 3,0 m	+
Rückfahralarm	+	Sonnenblende für Seitenfenster	•	HD-Löffelstiele 2,5 m, 3,0 m	+
Abbruchkäfig	+	Bluetooth-Radio (mit Anbindung an Konsole und Bildschirm)	•	Kippelement für Hubhaken	+
Grüne Rundumleuchte mit Sicherheitsgurtanbindung	+	Aktivkohle-Luftfilter	+	Kippelement für Huböse	+
Feuerlöscher (1 kg Pulver)	+	Deluxe-Sitz: beheizbarer und verstellbarer Sitz mit Luftfederung und verstellbarer Kopfstütze	•	Löffelzylinderschutz	+
Vandalismusschutzvorrichtungen	+	Super-Deluxe-Sitz: beheizbarer, belüfteter und verstellbarer Sitz mit Luftfederung, verstellbarer Kopfstütze und elektrischer Lendenstütze	+	Verstellausleger (150X)	+
Signalstreifen am Kontergewicht	+	Regenvisier	+	Schutzgitter für auslegermontierte Scheinwerfer	+
Dachmontierte Rundumleuchte	+	<b>LAUFWERK</b>		<b>ANDERES</b>	
2 Rundumleuchten am Kontergewicht	+	Dauergeschmierte und gekappte Kettenglieder	•	Am Boden ablesbarer Betriebsstundenzähler	•
Doppelkamera	+	Doppelter Kettenschutz	+	Großer Werkzeugkasten	•
360°-Kamera	+	Dreisteg-Bodenplatte 600, 700, 800, 850, 900 mm	+	LiveLink-Telematik	•
Umlegbare Handläufe	+	Planierschild 500, 600, 700	+	Drehrahmen mit Seitenaufprallschutz	+
Umlaufende Handläufe oben	+			Kühler mit breitem Kühlerblock	+
Stielbegrenzung	+			HD-Drehkranzlagerrichtung	+
				10-mm-HD-Platten für Ober- und Unterwagen	+
				Fliegengitter (Kühleinheit + Kondensator)	+
				Schutzgitter für Arbeitsscheinwerfer	+
				Beleuchtung für Service- und Aufstiegsbereich	+
				GPS-Vorbereitung	+

**STANDARD** •  
**OPTIONAL** +

**HUBKAPAZITÄTEN – LÖFFELSTIELLÄNGE: 2,5 M, MONOBLOCKAUSLEGER: 4,7 M, BODENPLATTEN: 500 MM, KEIN LÖFFEL**

**140X LC MONOBLOCKAUSLEGER**

Reichweite	3 m		4 m		5 m		6 m		Hubkapazität bei max. Reichweite		
											
Lastpunkthöhe	kg	kg	kg	kg	kg	kg	kg	kg	kg	kg	mm
6 m	-	-	2.780*	2.780*	2.970*	2.970*	-	-	2.350*	2.350*	5.491
4,5 m	-	-	3.160*	3.160*	3.070*	3.070*	3.070*	2.690	2.180*	2.180*	6.438
3 m	5.280*	5.280*	4.160*	4.160*	3.610*	3.450	3.310*	2.620	2.160*	2.080	6.942
1,5 m	7.570*	6.840	5.350*	4.490	4.280*	3.270	3.690*	2.520	2.270*	1.970	7.096
0 m	7.090*	6.540	6.100*	4.270	4.730	3.130	3.630	2.440	2.520*	2.000	6.927
-1,5 m	8.250*	6.500	6.200*	4.200	4.660	3.070	3.590	2.410	3.030*	2.210	6.407
-3 m	7.270*	6.600	5.580*	4.250	4.330*	3.120	-	-	3.780*	2.800	5.436

**HUBKAPAZITÄTEN – LÖFFELSTIELLÄNGE: 2,7 M, MONOBLOCKAUSLEGER: 4,7 M, BODENPLATTEN: 500 MM, KEIN LÖFFEL**

**140X LC MONOBLOCKAUSLEGER**

Reichweite	3 m		4 m		5 m		6 m		Hubkapazität bei max. Reichweite		
											
Lastpunkthöhe	kg	kg	kg	kg	kg	kg	kg	kg	kg	kg	mm
6 m	-	-	2.570*	2.570*	2.780*	2.780*	-	-	2.470*	2.470*	5.721
4,5 m	-	-	2.960*	2.960*	2.920*	2.920*	2.990*	2.710	2.300*	2.280	6.635
3 m	4.910*	4.910*	3.950*	3.950*	3.470*	3.460	3.190*	2.630	2.290	1.990	7.124
1,5 m	7.250*	6.870	5.170*	4.500	4.160*	3.270	3.600*	2.520	2.410*	1.890	7.275
0 m	7.290*	6.510	5.990*	4.250	4.700*	3.120	3.610	2.420	2.660*	1.910	7.110
-1,5 m	8.290*	6.440	6.180*	4.160	4.640	3.050	3.570	2.380	3.130	2.100	6.605
-3 m	7.430*	6.530	5.680*	4.200	4.450*	3.070	-	-	3.680*	2.620	5.668

**HUBKAPAZITÄTEN – LÖFFELSTIELLÄNGE: 3,0 M, MONOBLOCKAUSLEGER: 4,7 M, BODENPLATTEN: 500 MM, KEIN LÖFFEL**

**140X LC MONOBLOCKAUSLEGER**

Reichweite	3 m		4 m		5 m		6 m		Hubkapazität bei max. Reichweite		
											
Lastpunkthöhe	kg	kg	kg	kg	kg	kg	kg	kg	kg	kg	mm
6 m	-	-	-	-	2.520*	2.520*	2.390*	2.390*	2.160*	2.160*	6.072
4,5 m	-	-	2.660*	2.660*	2.690*	2.690*	2.720*	2.720*	2.030*	2.030*	6.940
3 m	4.380*	4.380*	3.650*	3.650*	3.260*	3.260*	3.030*	2.640	2.020*	1.880	7.409
1,5 m	6.800*	6.800*	4.910*	4.540	3.990*	3.290	3.460*	2.520	2.120*	1.780	7.554
0 m	7.810*	6.520	5.840*	4.260	4.590*	3.120	3.610	2.420	2.330*	1.800	7.395
-1,5 m	8.330*	6.400	6.160*	4.140	4.620	3.030	3.550	2.360	2.750*	1.960	6.911
-3 m	7.670*	6.460	5.820*	4.150	4.580*	3.030	3.550*	2.390	3.530*	2.380	6.023





Hubkapazität in Längsrichtung

Hubkapazität im gesamten Schwenkbereich

**Hinweise:**

1. Die Hubkapazitäten basieren auf ISO 10567, d. h.: 75 % der Kipplast oder 87 % der Hydraulikhubkapazität – es gilt der jeweils kleinere Wert. Mit \* markierte Hubkapazitäten basieren auf der Hydraulikhubkapazität.
2. Die angegebenen Hubkapazitäten setzen festen, ebenen Grund voraus.
3. Unterschiedliche Länder haben ggf. andere gesetzliche Bestimmungen. Fragen Sie bitte Ihren Händler.





**HUBKAPAZITÄTEN – LÖFFELSTIELLÄNGE: 2,5 M, MONOBLOCKAUSLEGER: 4,7 M, BODENPLATTEN: 500 MM, KEIN LÖFFEL** **140X LCD MONOBLOCKAUSLEGER**

Reichweite	3 m		4 m		5 m		6 m		Hubkapazität bei max. Reichweite		
											
Lastpunkthöhe	kg	kg	kg	kg	kg	kg	kg	kg	kg	kg	mm
6 m			2.780*	2.780*	2.970*	2.970*			2.350*	2.350*	5.491
4,5 m			3.160*	3.160*	3.070*	3.070*	3.070*	2.820	2.180*	2.180*	6.438
3 m	5.280*	5.280*	4.160*	4.160*	3.610*	3.610	3.310*	2.750	2.160*	2.160*	6.942
1,5 m	7.570*	7.160	5.350*	4.700	4.280*	3.430	3.690*	2.650	2.270*	2.070	7.096
0 m	7.090*	6.860	6.100*	4.480	4.790*	3.290	3.830	2.560	2.520*	2.100	6.927
-1,5 m	8.250*	6.820	6.200*	4.410	4.900	3.230	3.800	2.530	3.030*	2.330	6.407
-3 m	7.270*	6.920	5.580*	4.460	4.330*	3.270			3.780*	2.940	5.436

**HUBKAPAZITÄTEN – LÖFFELSTIELLÄNGE: 2,7 M, MONOBLOCKAUSLEGER: 4,7 M, BODENPLATTEN: 500 MM, KEIN LÖFFEL** **140X LCD MONOBLOCKAUSLEGER**

Reichweite	3 m		4 m		5 m		6 m		Hubkapazität bei max. Reichweite		
											
Lastpunkthöhe	kg	kg	kg	kg	kg	kg	kg	kg	kg	kg	mm
6 m			2.570*	2.570*	2.780*	2.780*			2.470*	2.470*	5.721
4,5 m			2.960*	2.960*	2.920*	2.920*	2.920*	2.830	2.300*	2.300*	6.635
3 m	4.910*	4.910*	3.950*	3.950*	3.470*	3.470*	3.190*	2.750	2.290*	2.100	7.124
1,5 m	7.250*	7.190	5.170*	4.710	4.160*	3.430	3.600*	2.640	2.410*	1.990	7.275
0 m	7.290	6.830	5.990*	4.460	4.700*	3.270	3.810	2.550	2.660*	2.020	7.110
-1,5 m	8.290*	6.760	6.180*	4.370	4.880*	3.200	3.370	2.510	3.170*	2.220	6.605
-3 m	7.430*	6.850	5.680*	4.410	4.450*	3.230			3.680*	2.750	5.668

**HUBKAPAZITÄTEN – LÖFFELSTIELLÄNGE: 3,0 M, MONOBLOCKAUSLEGER: 4,7 M, BODENPLATTEN: 500 MM, KEIN LÖFFEL** **140X LCD MONOBLOCKAUSLEGER**

Reichweite	3 m		4 m		5 m		6 m		Hubkapazität bei max. Reichweite		
											
Lastpunkthöhe	kg	kg	kg	kg	kg	kg	kg	kg	kg	kg	mm
6 m					2.520*	2.520*	2.390*	2.390*	2.160*	2.160*	6.072
4,5 m			2.660*	2.660*	2.690*	2.690*	2.720*	2.720*	2.030*	2.030*	6.940
3 m	4.380*	4.380*	3.650*	3.650*	3.260*	3.260*	3.030*	2.770	2.020*	1.970	7.409
1,5 m	6.800*	6.800*	4.910*	4.750	3.990*	3.440	3.460*	2.650	2.120*	1.870	7.554
0 m	7.810*	6.840	5.840*	4.470	4.590*	3.270	3.810	2.540	2.330*	1.890	7.395
-1,5 m	8.330*	6.720	6.160*	4.350	4.850*	3.180	3.750	2.490	2.750*	2.060	6.911
-3 m	7.670*	6.780	5.820*	4.360	4.580*	3.190	3.550*	2.520	3.530*	2.510	6.023



Hubkapazität in Längsrichtung

Hubkapazität im gesamten Schwenkbereich

**Hinweise:**

1. Die Hubkapazitäten basieren auf ISO 10567, d. h.: 75 % der Kipplast oder 87 % der Hydraulikhubkapazität – es gilt der jeweils kleinere Wert. Mit \* markierte Hubkapazitäten basieren auf der Hydraulikhubkapazität.
2. Die angegebenen Hubkapazitäten setzen festen, ebenen Grund voraus.
3. Unterschiedliche Länder haben ggf. andere gesetzliche Bestimmungen. Fragen Sie bitte Ihren Händler.

**HUBKAPAZITÄTEN – LÖFFELSTIELLÄNGE: 2,5 M, MONOBLOCKAUSLEGER: 4,7 M, BODENPLATTEN: 500 MM, KEIN LÖFFEL**

**ISOX LC MONOBLOCKAUSLEGER**

Reichweite	3 m		4 m		5 m		6 m		Hubkapazität bei max. Reichweite		
											mm
Lastpunkthöhe	kg	kg	kg	kg	kg	kg	kg	kg	kg	kg	mm
6 m			2.780*	2.780*	2.970*	2.970*			2.350*	2.350*	5.491
4,5 m			3.160*	3.160*	3.070*	3.070*	3.070*	2.960	2.180*	2.180*	6.438
3 m	5.280*	5.280*	4.160*	4.160*	3.610*	3.610*	3.310*	2.890	2.160*	2.160*	6.942
1,5 m	7.570*	7.520	5.350*	4.930	4.280*	3.600	3.690*	2.790	2.270*	2.180	7.096
0 m	7.090*	7.090*	6.100*	4.720	4.790*	3.470	3.950	2.700	2.520*	2.220	6.927
-1,5 m	8.250*	7.180	6.200*	4.650	4.900*	3.410	3.920	2.670	3.030*	2.460	6.407
-3 m	7.270*	7.270*	5.580*	4.690	4.330*	3.450			3.780*	3.100	5.436

**HUBKAPAZITÄTEN – LÖFFELSTIELLÄNGE: 2,7 M, MONOBLOCKAUSLEGER: 4,7 M, BODENPLATTEN: 500 MM, KEIN LÖFFEL**

**ISOX LC MONOBLOCKAUSLEGER**

Reichweite	3 m		4 m		5 m		6 m		Hubkapazität bei max. Reichweite		
											mm
Lastpunkthöhe	kg	kg	kg	kg	kg	kg	kg	kg	kg	kg	mm
6 m			2.570*	2.570*	2.780*	2.780*			2.470*	2.470*	5.720
4,5 m			2.960*	2.960*	2.920*	2.920*	2.920*	2.920*	2.300*	2.300*	6.635
3 m	4.910*	4.910*	3.950*	3.950*	3.470*	3.470*	3.190*	2.890	2.290*	2.210	7.124
1,5 m	7.250*	7.250*	5.170*	4.940	4.160*	3.600	3.600*	2.780	2.410*	2.100	7.275
0 m	7.290*	7.190	5.990*	4.700	4.700*	3.450	3.930*	2.690	2.660*	2.130	7.110
-1,5 m	8.290*	7.120	6.180*	4.610	4.880*	3.380	3.890	2.650	3.170*	2.340	6.605
-3 m	7.430*	7.210	5.680*	4.640	4.450*	3.410			3.680*	2.900	5.668

**HUBKAPAZITÄTEN – LÖFFELSTIELLÄNGE: 3,0 M, MONOBLOCKAUSLEGER: 4,7 M, BODENPLATTEN: 500 MM, KEIN LÖFFEL**

**ISOX LC MONOBLOCKAUSLEGER**

Reichweite	3 m		4 m		5 m		6 m		Hubkapazität bei max. Reichweite		
											mm
Lastpunkthöhe	kg	kg	kg	kg	kg	kg	kg	kg	kg	kg	mm
6 m					2.520*	2.520*	2.390*	2.390*	2.160*	2.160*	6.072
4,5 m			2.660*	2.660*	2.690*	2.690*	2.720*	2.720*	2.030*	2.030*	6.940
3 m	4.380*	4.380*	3.650*	3.650*	3.260*	3.260*	3.030*	2.910	2.020*	2.020*	7.409
1,5 m	6.800*	6.800*	4.910*	4.910*	3.990*	3.620	3.460*	2.790	2.120*	1.980	7.554
0 m	7.810*	7.200	5.840*	4.710	4.590*	3.450	3.840*	2.680	2.330*	2.000	7.395
-1,5 m	8.330*	7.080	6.160*	4.590	4.850*	3.360	3.870	2.630	2.750*	2.180	6.911
-3 m	7.670*	7.130	5.820*	4.600	4.580*	3.370	3.550*	2.660	3.530*	2.650	6.023



Hubkapazität in Längsrichtung



Hubkapazität im gesamten Schwenkbereich

**Hinweise:**

1. Die Hubkapazitäten basieren auf ISO 10567, d. h.: 75 % der Kipplast oder 87 % der Hydraulikhubkapazität – es gilt der jeweils kleinere Wert. Mit \* markierte Hubkapazitäten basieren auf der Hydraulikkapazität.
2. Die angegebenen Hubkapazitäten setzen festen, ebenen Grund voraus.
3. Unterschiedliche Länder haben ggf. andere gesetzliche Bestimmungen. Fragen Sie bitte Ihren Händler.

**HUBKAPAZITÄTEN – LÖFFELSTIELLÄNGE: 2,5 M, MONOBLOCKAUSLEGER: 4,7 M, BODENPLATTEN: 500 MM, KEIN LÖFFEL**

**ISOX LCD MONOBLOCKAUSLEGER**

Reichweite	3 m		4 m		5 m		6 m		Hubkapazität bei max. Reichweite		
											mm
Lastpunkthöhe	kg	kg	kg	kg	kg	kg	kg	kg	kg	kg	mm
6 m			2.780*	2.780*	2.970*	2.970*			2.350*	2.350*	5.491
4,5 m			3.160*	3.160*	3.070*	3.070*	3.070*	3.070*	2.180*	2.180*	6.438
3 m	5.280*	5.280*	4.160*	4.160*	3.610*	3.610*	3.310*	3.010	2.160*	2.160*	6.942
1,5 m	7.570*	7.570*	5.350*	5.140	4.280*	3.760	3.690*	2.910	2.270*	2.270*	7.096
0 m	7.090*	7.090*	6.100*	4.930	4.790*	3.620	3.990*	2.830	2.520*	2.330	6.927
-1,5 m	8.250*	7.500	6.200*	4.860	4.900*	3.560	3.980*	2.800	3.030*	2.570	6.407
-3 m	7.270*	7.270*	5.580*	4.900	4.330*	3.610			3.780*	3.240	5.436

**HUBKAPAZITÄTEN – LÖFFELSTIELLÄNGE: 2,7 M, MONOBLOCKAUSLEGER: 4,7 M, BODENPLATTEN: 500 MM, KEIN LÖFFEL**

**ISOX LCD MONOBLOCKAUSLEGER**

Reichweite	3 m		4 m		5 m		6 m		Hubkapazität bei max. Reichweite		
											mm
Lastpunkthöhe	kg	kg	kg	kg	kg	kg	kg	kg	kg	kg	mm
6 m			2.570*	2.570*	2.780*	2.780*			2.470*	2.470*	5.721
4,5 m			2.960*	2.960*	2.920*	2.920*	2.920*	2.920*	2.300*	2.300*	6.635
3 m	4.910*	4.910*	3.950*	3.950*	3.470*	3.470*	3.190*	3.020	2.290*	2.290*	7.124
1,5 m	7.250*	7.250*	5.170*	5.150	4.160	3.760	3.600*	2.910	2.410*	2.200	7.275
0 m	7.290*	7.290*	5.990*	4.910	4.700*	3.610	3.930*	2.810	2.660*	2.230	7.110
-1,5 m	8.290*	7.440	6.180*	4.820	4.880*	3.540	3.990*	2.770	3.170*	2.450	6.605
-3 m	7.430*	7.430*	5.680*	4.850	4.450*	3.560			3.680*	3.040	5.668

**HUBKAPAZITÄTEN – LÖFFELSTIELLÄNGE: 3,0 M, MONOBLOCKAUSLEGER: 4,7 M, BODENPLATTEN: 500 MM, KEIN LÖFFEL**

**ISOX LCD MONOBLOCKAUSLEGER**

Reichweite	3 m		4 m		5 m		6 m		Hubkapazität bei max. Reichweite		
											mm
Lastpunkthöhe	kg	kg	kg	kg	kg	kg	kg	kg	kg	kg	mm
6 m					2.520*	2.520*	2.390*	2.390*	2.160*	2.160*	6.072
4,5 m			2.660*	2.660*	2.690*	2.690*	2.720*	2.720*	2.030*	2.030*	6.940
3 m	4.380*	4.380*	3.650*	3.650*	3.260*	3.260*	3.030*	3.030	2.020*	2.020*	7.409
1,5 m	6.800*	6.800*	4.910*	4.910*	3.990*	3.780	3.460*	2.910	2.120*	2.070	7.554
0 m	7.810*	7.520	5.840*	4.920	4.590*	3.610	3.840*	2.810	2.330*	2.100	7.395
-1,5 m	8.330*	7.400	6.160*	4.800	4.850*	3.520	3.980*	2.750	2.750*	2.290	6.911
-3 m	7.670*	7.450	5.820*	4.810	4.580*	3.520	3.550*	2.780	3.530*	2.770	6.023



Hubkapazität in Längsrichtung



Hubkapazität im gesamten Schwenkbereich

**Hinweise:**

1. Die Hubkapazitäten basieren auf ISO 10567, d. h.: 75 % der Kipplast oder 87 % der Hydraulikhubkapazität – es gilt der jeweils kleinere Wert. Mit \* markierte Hubkapazitäten basieren auf der Hydraulikhubkapazität.
2. Die angegebenen Hubkapazitäten setzen festen, ebenen Grund voraus.
3. Unterschiedliche Länder haben ggf. andere gesetzliche Bestimmungen. Fragen Sie bitte Ihren Händler.

**HUBKAPAZITÄTEN – LÖFFELSTIELLÄNGE: 2,5 M, MONOBLOCKAUSLEGER: 4,7 M, BODENPLATTEN: 500 MM, KEIN LÖFFEL**

**ISOX HD-MONOBLOCKAUSLEGER**

Reichweite	3 m		4 m		5 m		6 m		Hubkapazität bei max. Reichweite		
											mm
Lastpunkthöhe	kg	kg	kg	kg	kg	kg	kg	kg	kg	kg	mm
6 m			2.780*	2.780*	2.970*	2.970*			2.350*	2.350*	5.491
4,5 m			3.160*	3.160*	3.070*	3.070*	3.070*	3.070*	2.180*	2.180*	6.438
3 m	5.280*	5.280*	4.160*	4.160*	3.610	3.610*	3.310*	3.310*	2.160*	2.160*	6.942
1,5 m	7.570*	7.570*	5.350*	5.350*	4.280*	4.280*	3.690*	3.420	2.270*	2.270*	7.096
0 m	7.090*	7.090*	6.100*	5.880	4.790*	4.280	3.990*	3.330	2.520*	2.520*	6.927
-1,5 m	8.250*	8.250*	6.200*	5.800	4.900*	4.220	3.980*	3.300	3.030*	3.030	6.407
-3 m	7.270*	7.270*	5.580*	5.580*	4.330*	4.270			3.780*	3.780*	5.436

**HUBKAPAZITÄTEN – LÖFFELSTIELLÄNGE: 2,7 M, MONOBLOCKAUSLEGER: 4,7 M, BODENPLATTEN: 500 MM, KEIN LÖFFEL**

**ISOX HD-MONOBLOCKAUSLEGER**

Reichweite	3 m		4 m		5 m		6 m		Hubkapazität bei max. Reichweite		
											mm
Lastpunkthöhe	kg	kg	kg	kg	kg	kg	kg	kg	kg	kg	mm
6 m			2.570*	2.570*	2.780*	2.780*			2.470*	2.470*	5.721
4,5 m			2.960*	2.960*	2.920*	2.920*	2.920*	2.920*	2.300*	2.300*	6.635
3 m	4.910*	4.910*	3.950*	3.950*	3.470*	3.470*	3.190*	3.190*	2.290*	2.290*	7.124
1,5 m	7.250*	7.250*	5.170*	5.170*	4.160*	4.160*	3.600*	3.410	2.410*	2.410*	7.275
0 m	7.290*	7.290*	5.990*	5.860	4.700*	4.270	3.930*	3.320	2.660*	2.630	7.110
-1,5 m	8.290*	8.290*	6.180*	5.770	4.880*	4.200	3.990*	3.280	3.170*	2.890	6.605
-3 m	7.430*	7.430*	5.680*	5.680*	4.450*	4.220			3.680*	3.580	5.668

**HUBKAPAZITÄTEN – LÖFFELSTIELLÄNGE: 3,0 M, MONOBLOCKAUSLEGER: 4,7 M, BODENPLATTEN: 500 MM, KEIN LÖFFEL**

**ISOX HD-MONOBLOCKAUSLEGER**

Reichweite	3 m		4 m		5 m		6 m		Hubkapazität bei max. Reichweite		
											mm
Lastpunkthöhe	kg	kg	kg	kg	kg	kg	kg	kg	kg	kg	mm
6 m					2.520*	2.520*	2.390*	2.390*	2.160*	2.160*	6.072
4,5 m			2.660*	2.660*	2.690*	2.690*	2.720*	2.720*	2.030*	2.030*	6.940
3 m	4.380*	4.380*	3.650*	3.650*	3.260*	3.260*	3.030*	3.030*	2.020*	2.020*	7.409
1,5 m	6.800*	6.800*	4.910*	4.910*	3.990*	3.990*	3.460*	3.420	2.120*	2.120*	7.554
0 m	7.810*	7.810*	5.840*	5.840*	4.590*	4.270	3.840*	3.310	2.330*	2.330*	7.395
-1,5 m	8.330*	8.330*	6.160*	5.740	4.850*	4.180	3.980*	3.260	2.750*	2.700	6.911
-3 m	7.670*	7.670*	5.820*	5.760	4.580*	4.180	3.550*	3.290	3.530*	3.270	6.023



Hubkapazität in Längsrichtung





Hubkapazität im gesamten Schwenkbereich

**Hinweise:**

1. Die Hubkapazitäten basieren auf ISO 10567, d. h.: 75 % der Kipplast oder 87 % der Hydraulikhubkapazität – es gilt der jeweils kleinere Wert. Mit \* markierte Hubkapazitäten basieren auf der Hydraulikkapazität.
2. Die angegebenen Hubkapazitäten setzen festen, ebenen Grund voraus.
3. Unterschiedliche Länder haben ggf. andere gesetzliche Bestimmungen. Fragen Sie bitte Ihren Händler.





**HUBKAPAZITÄTEN – LÖFFELSTIELLÄNGE: 2,5 M VERSTELLAUSLEGER: 5,0 M, BODENPLATTEN: 500 MM, KEIN LÖFFEL** **150X LC VERSTELLAUSLEGER**

Reichweite	3 m		4 m		5 m		6 m		Hubkapazität bei max. Reichweite		
											mm
Lastpunkthöhe	kg	kg	kg	kg	kg	kg	kg	kg	kg	kg	mm
6 m			2.810*	2.810*	2.840*	2.840*			2.510*	2.510*	5.994
4,5 m			3.270*	3.270*	3.040*	3.040*	2.910*	2.910*	2.300*	2.300*	6.871
3 m			4.240*	4.240*	3.570*	3.570*	3.190*	2.830	2.240*	2.050	7.345
1,5 m			5.310*	4.770	4.180*	3.490	3.550*	2.700	2.300*	1.950	7.491
0 m			5.900*	4.350	4.610*	3.330	3.820*	2.600	2.470*	1.980	7.331
-1,5 m	7.410*	6.920	5.920*	4.470	4.690*	3.270	3.830*	2.560	2.830*	2.170	6.842
-3 m	6.850*	6.850*	5.340*	4.530	4.230*	3.310			3.190*	2.670	5.943

**HUBKAPAZITÄTEN – LÖFFELSTIELLÄNGE: 2,7 M VERSTELLAUSLEGER: 5,0 M, BODENPLATTEN: 500 MM, KEIN LÖFFEL** **150X LC VERSTELLAUSLEGER**

Reichweite	3 m		4 m		5 m		6 m		Hubkapazität bei max. Reichweite		
											mm
Lastpunkthöhe	kg	kg	kg	kg	kg	kg	kg	kg	kg	kg	mm
6 m					2.690*	2.690*	2.800*	2.800*	2.610*	2.610*	6.228
4,5 m			3.090*	3.090*	2.900*	2.900*	2.790*	2.790*	2.410*	2.220	7.076
3 m			4.050*	4.050*	3.440*	3.440*	3.080*	2.840	2.360*	1.960	7.536
1,5 m			5.140*	4.780	4.070*	3.500	3.460*	2.700	2.420*	1.870	7.679
0 m			5.810*	4.510	4.540*	3.320	3.760*	2.590	2.590*	1.890	7.523
-1,5 m	7.140*	6.850	5.910*	4.430	4.670*	3.240	3.800	2.540	2.950*	2.070	7.048
-3 m	7.010*	6.970	5.420*	4.470	4.300*	3.270	3.340*	2.590	3.110*	2.510	6.179

**HUBKAPAZITÄTEN – LÖFFELSTIELLÄNGE: 3,0 M VERSTELLAUSLEGER: 5,0 M, BODENPLATTEN: 500 MM, KEIN LÖFFEL** **150X LC VERSTELLAUSLEGER**

Reichweite	3 m		4 m		5 m		6 m		Hubkapazität bei max. Reichweite		
											mm
Lastpunkthöhe	kg	kg	kg	kg	kg	kg	kg	kg	kg	kg	mm
6 m					2.470*	2.470*	2.570*	2.570*	2.280*	2.280*	6.580
4,5 m			2.830	2.830	2.710*	2.710*	2.630*	2.630*	2.120	2.070	7.388
3 m			3.780	3.780	3.250*	3.250*	2.940*	2.860	2.070*	1.850	7.830
1,5 m			4.910	4.830	3.910*	3.520	3.340*	2.710	2.130*	1.760	7.967
0 m			5.680	4.520	4.440*	3.320	3.680*	2.580	2.280*	1.780	7.817
-1,5 m	6.900	6.800	5.900	4.400	4.640*	3.220	3.780	2.520	2.570*	1.930	7.361
-3 m	7.240	6.880	5.550	4.420	4.400*	3.230	3.520*	2.540	2.990*	2.290	6.535













Hubkapazität in Längsrichtung

Hubkapazität im gesamten Schwenkbereich





**Hinweise:**

1. Die Hubkapazitäten basieren auf ISO 10567, d. h.: 75 % der Kipplast oder 87 % der Hydraulikhubkapazität – es gilt der jeweils kleinere Wert. Mit \* markierte Hubkapazitäten basieren auf der Hydraulikhubkapazität.
2. Die angegebenen Hubkapazitäten setzen festen, ebenen Grund voraus.
3. Unterschiedliche Länder haben ggf. andere gesetzliche Bestimmungen. Fragen Sie bitte Ihren Händler.







**HUBKAPAZITÄTEN – LÖFFELSTIELLÄNGE: 2,5 M VERSTELLAUSLEGER: 4,7 M, BODENPLATTEN: 500 MM, KEIN LÖFFEL** **ISOX LCD VERSTELLAUSLEGER**

Reichweite	3 m		4 m		5 m		6 m		Hubkapazität bei max. Reichweite		
											mm
Lastpunkthöhe	kg	kg	kg	kg	kg	kg	kg	kg	kg	kg	mm
6 m			2.810*	2.810*	2.840*	2.840*			2.510*	2.510*	5.994
4,5 m			3.270*	3.270*	3.040*	3.040*	2.910*	2.910*	2.300*	2.300*	6.871
3 m			4.240*	4.240*	3.570*	3.570*	3.190*	2.960	2.240*	2.150	7.345
1,5 m			5.310*	4.980	4.180*	3.650	3.550*	2.830	2.300*	2.040	7.491
0 m			5.900*	4.740	4.610*	3.490	3.820*	2.730	2.470*	2.080	7.331
-1,5 m	7.410*	7.240	5.920*	4.680	4.690*	3.430	3.840*	2.690	2.830*	2.280	6.842
-3 m	6.850*	6.850*	5.340*	4.740	4.230*	3.470			3.190*	2.800	5.943

**HUBKAPAZITÄTEN – LÖFFELSTIELLÄNGE: 2,7 M VERSTELLAUSLEGER: 4,7 M, BODENPLATTEN: 500 MM, KEIN LÖFFEL** **ISOX LCD VERSTELLAUSLEGER**

Reichweite	3 m		4 m		5 m		6 m		Hubkapazität bei max. Reichweite		
											mm
Lastpunkthöhe	kg	kg	kg	kg	kg	kg	kg	kg	kg	kg	mm
6 m					2.690*	2.690*	2.800*	2.800*	2.610*	2.610*	6.228
4,5 m			3.090*	3.090*	2.900*	2.900*	2.790*	2.790*	2.410*	2.320	7.076
3 m			4.050*	4.050*	3.440*	3.440*	3.080*	2.960	2.360*	2.060	7.536
1,5 m			5.140*	4.990	4.070*	3.650	3.460*	2.830	2.420*	1.960	7.679
0 m			5.810*	4.720	4.540*	3.480	3.760*	2.710	2.590*	1.990	7.523
-1,5 m	7.140*	7.140*	5.910*	4.640	4.670*	3.400	3.830*	2.660	2.950*	2.170	7.048
-3 m	7.010*	7.010*	5.420*	4.680	4.300*	3.430	3.340*	2.710	3.110*	2.630	6.179

**HUBKAPAZITÄTEN – LÖFFELSTIELLÄNGE: 3,0 M VERSTELLAUSLEGER: 4,7 M, BODENPLATTEN: 500 MM, KEIN LÖFFEL** **ISOX LCD VERSTELLAUSLEGER**

Reichweite	3 m		4 m		5 m		6 m		Hubkapazität bei max. Reichweite		
											mm
Lastpunkthöhe	kg	kg	kg	kg	kg	kg	kg	kg	kg	kg	mm
6 m					2.470*	2.470*	2.570*	2.570*	2.280*	2.280*	6.580
4,5 m			2.830*	2.830*	2.710*	2.710*	2.630*	2.630*	2.120*	2.120*	7.388
3 m			3.780*	3.780*	3.250*	3.250*	2.940*	2.940*	2.070*	1.940	7.830
1,5 m			4.910*	4.910*	3.910*	3.680	3.340*	2.840	2.130*	1.850	7.967
0 m			5.680*	4.730	4.440*	3.480	3.680*	2.710	2.280*	1.870	7.817
-1,5 m	6.900*	6.900*	5.900*	4.610	4.640*	3.380	3.810*	2.640	2.570*	2.030	7.361
-3 m	7.240*	7.200	5.550*	4.630	4.400*	3.390	3.520*	2.660	2.990*	2.410	6.535



Hubkapazität in Längsrichtung



Hubkapazität im gesamten Schwenkbereich

**Hinweise:**

1. Die Hubkapazitäten basieren auf ISO 10567, d. h.: 75 % der Kipplast oder 87 % der Hydraulikhubkapazität – es gilt der jeweils kleinere Wert. Mit \* markierte Hubkapazitäten basieren auf der Hydraulikkapazität.
2. Die angegebenen Hubkapazitäten setzen festen, ebenen Grund voraus.
3. Unterschiedliche Länder haben ggf. andere gesetzliche Bestimmungen. Fragen Sie bitte Ihren Händler.



**HUBKAPAZITÄTEN – LÖFFELSTIELLÄNGE: 2,5 M VERSTELLAUSLEGER: 4,7 M, BODENPLATTEN: 500 MM, KEIN LÖFFEL** **ISOX HD-VERSTELLAUSLEGER**

Reichweite	3 m		4 m		5 m		6 m		Hubkapazität bei max. Reichweite		
											mm
Lastpunkthöhe	kg	kg	kg	kg	kg	kg	kg	kg	kg	kg	mm
6 m			3.060*	3.060*	3.210*	3.210*			2.390*	2.390*	5.508
4,5 m			3.440*	3.440*	3.300*	3.300*	3.250*	3.250*	2.210*	2.210*	6.453
3 m	5.640*	5.640*	4.440*	4.440*	3.830*	3.830*	3.490*	3.400	2.190*	2.190*	6.955
1,5 m	7.870*	7.870*	5.590*	5.590*	4.480*	4.220	3.850*	3.270	2.280*	2.280*	7.110
0 m	6.980*	6.980*	6.280*	5.470	4.940*	4.030	4.110*	3.150	2.520*	2.520*	6.941
-1,5 m	8.350*	8.130	6.310*	5.310	4.990*	3.920	4.060*	3.070	3.020*	2.810	6.422
-3 m	7.270*	7.270*	5.610*	5.270	4.360*	3.880			3.770*	3.470	5.453

**HUBKAPAZITÄTEN – LÖFFELSTIELLÄNGE: 2,7 M VERSTELLAUSLEGER: 4,7 M, BODENPLATTEN: 500 MM, KEIN LÖFFEL** **ISOX HD-VERSTELLAUSLEGER**

Reichweite	3 m		4 m		5 m		6 m		Hubkapazität bei max. Reichweite		
											mm
Lastpunkthöhe	kg	kg	kg	kg	kg	kg	kg	kg	kg	kg	mm
6 m			2.830*	2.830*	3.000*	3.000*			2.470*	2.470*	5.721
4,5 m			3.220*	3.220*	3.140*	3.140*	3.100*	3.100*	2.300*	2.300*	6.635
3 m	5.270*	5.270*	4.230*	4.230*	3.680*	3.680*	3.360*	3.360*	2.290*	2.290*	7.124
1,5 m	7.580*	7.580*	5.420*	5.420*	4.360*	4.220	3.750*	3.260	2.410*	2.410*	7.275
0 m	7.290*	7.290*	6.190*	5.470	4.860*	4.020	4.050*	3.140	2.660*	2.470	7.110
-1,5 m	8.420*	8.120	6.310*	5.300	4.980*	3.900	4.060*	3.050	3.170*	2.680	6.605
-3 m	7.470*	7.470*	5.720*	5.240	4.480*	3.850			3.690*	3.260	5.668

**HUBKAPAZITÄTEN – LÖFFELSTIELLÄNGE: 3,0 M VERSTELLAUSLEGER: 4,7 M, BODENPLATTEN: 500 MM, KEIN LÖFFEL** **ISOX HD-VERSTELLAUSLEGER**

Reichweite	3 m		4 m		5 m		6 m		Hubkapazität bei max. Reichweite		
											mm
Lastpunkthöhe	kg	kg	kg	kg	kg	kg	kg	kg	kg	kg	mm
6 m					2.740*	2.740*	2.440*	2.440*	2.180*	2.180*	6.081
4,5 m			2.930*	2.930*	2.920*	2.920*	2.910*	2.910*	2.040*	2.040*	6.948
3 m	4.740*	4.740*	3.930*	3.930*	3.480*	3.480*	3.210*	3.210*	2.040*	2.040*	7.416
1,5 m	7.140*	7.140*	5.170*	5.170*	4.190*	4.190*	3.630*	3.630	2.130*	2.130*	7.561
0 m	7.760*	7.760*	6.050*	5.490	4.760*	4.040	3.970*	3.150	2.330*	2.330	7.403
-1,5 m	8.480*	8.100	6.300*	5.290	4.970*	3.890	4.070*	3.040	2.750*	2.510	6.919
-3 m	7.720*	7.720*	5.880*	5.210	4.630*	3.830	3.580*	3.010	3.540*	2.990	6.032



Hubkapazität in Längsrichtung



Hubkapazität im gesamten Schwenkbereich

**Hinweise:**

1. Die Hubkapazitäten basieren auf ISO 10567, d. h.: 75 % der Kipplast oder 87 % der Hydraulikhubkapazität – es gilt der jeweils kleinere Wert. Mit \* markierte Hubkapazitäten basieren auf der Hydraulikkapazität.
2. Die angegebenen Hubkapazitäten setzen festen, ebenen Grund voraus.
3. Unterschiedliche Länder haben ggf. andere gesetzliche Bestimmungen. Fragen Sie bitte Ihren Händler.

Der JCB-Händler in Ihrer Nähe

JCB TracTechnik GmbH  
Gastgebgsasse 27  
1230 Wien  
[www.jcb-tractechnik.at](http://www.jcb-tractechnik.at)

29158 de-DE 02/21 Ausgabe 4

©2021 JCB Sales. Alle Rechte vorbehalten. Dieses Dokument darf ohne vorherige Genehmigung durch JCB Sales weder vollständig noch teilweise vervielfältigt, in einem Erfassungssystem gespeichert, oder in jedweder Form sowie Methode elektronisch, mechanisch, fototechnisch oder sonst wie übermittelt werden. Sämtliche Angaben in diesem Dokument hinsichtlich Betriebsgewicht, Größe, Arbeitsgeschwindigkeit sowie sonstiger Leistungsdaten dienen nur zur Veranschaulichung und können je nach genauer Maschinenausrüstung abweichen. Sie sollten daher nicht als Nachweis zur Eignung der Maschine für einen bestimmten Einsatzzweck dienen. Lassen Sie sich unbedingt von Ihrem JCB Händler beraten. JCB behält sich das Recht vor, ohne vorherige Benachrichtigung technische Änderungen vorzunehmen. Die im Werbematerial enthaltenen Abbildungen und Angaben gelten nur als Richtlinie und können in gewissen Märkten vom Lieferumfang abweichen. Das JCB Logo ist eine eingetragene Marke von J. C. Bamford Excavators Ltd.

