

## SPEZIFIKATION



**MINIBAGGER** | 35Z-1/36C-1

Betriebsgewicht: 3.556/3.759 kg | Netto-Motorleistung: 15,9 kW

**JCB**

# Die Auswahl eines Minibaggers ist jetzt noch einfacher geworden.

Die neuen 35Z-I und 36C-I sind JCB Minibagger der neuen Generation, für die keine Abgasnachbehandlung oder Abgasrückführung mehr erforderlich ist. Sie haben die Wahl zwischen einer Z-Variante (Nullheckdesign) für eine einfache und sichere Manövrierfähigkeit oder einer C-Option (konventionelles Heckdesign) für mehr Stabilität und größere Hubkapazität – das alles mit einer aus Stahl gefertigten Karosserie.

## EIN BESSERER ARBEITSPLATZ.

Mit einer geräumigen Kabine, einer übersichtlichen Bedienung, einem flachen Kabinenboden, und einem Bluetooth-Radio mit Freisprechfunktion und Medien-Anschlussbuchse sind unsere 35Z-I- und 36C-I-Baggerkabinen großartige Arbeitsplätze.



## EINFACHE BEDIENUNG.

Die neue Löffelstiel-Geometrie und eine hervorragenden Sicht machen das Beladen und das Graben zu einem Kinderspiel. Für ultimative Flexibilität ist eine Tilt-Rotator Option verfügbar.

## ROBUST.

Die Schläuche werden für maximalen Schutz vor Schäden und Verschleiß durch den Löffelstiel geführt und hydraulische ORFS-Anschlüsse (O-Ring Face Seal) schützen vor Leckagen.



## SICHER.

Die grüne, über den Sicherheitsgurt aktivierte Rundumleuchte, „Follow-me-Home“-Scheinwerfer, ein Überlastschutzsystem und das einzigartige 2GO-System von JCB tragen alle zu mehr Sicherheit bei der Arbeit bei.

## NIEDRIGE BETRIEBSKOSTEN.

Minimale Ausfallzeiten aufgrund von Betriebszustandsinformationen auf dem Display und ein einfach zu reinigendes, abgeschrägtes Fahrwerk für kurze Wartungszeiten.

STATISCHE ABMESSUNGEN

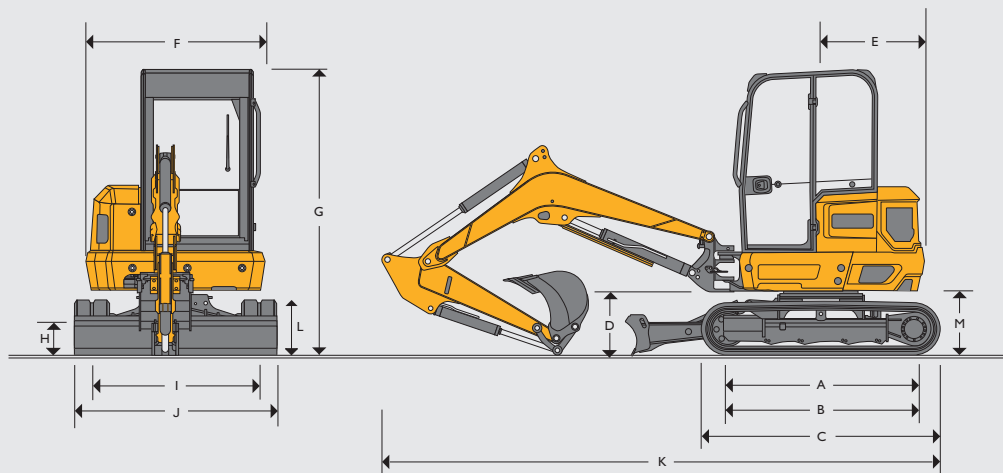

Maschinentyp		35z-1	36c-1
A	Kettenaufstandslänge	mm	1.590
B	Kettenaufstandslänge	mm	1.590
C	Laufwerkslänge – Gummi	mm	2.048,5
	Laufwerkslänge – Stahl	mm	2.048,5
D	Höhe Schwenkbolzen	mm	555
E	Heckschwenkradius (Standard-/schweres Kontergewicht)	mm	900/1.000
		mm	1.200/1.300
F	Oberwagenbreite	mm	1.550
G	Höhe über Kabine	mm	2.482
H	Bodenfreiheit	mm	275
I	Spurweite	mm	1.400
		mm	1.200
J	Breite über den Ketten	mm	1.750
		mm	1.550
K	Transportlänge (Standardlöffelstiel)	mm	4.851
		mm	4.806
L	Kettenhöhe	mm	480
M	Bodenfreiheit Kontergewicht	mm	563

MOTOR

Maschinentyp		35z-1	36c-1
Modell		EU-Stufe V / EPA Tier 4 Final Perkins 403J-17	
Kraftstoff		Diesel	
Kühlung		Wassergekühlt	
Bruttoleistung (ISO 14396)	kW/PS	18,4 (bei 2.200 U/min)	
Nettoleistung	kW/PS	15,9 (bei 2.000 U/min)	
Bruttodrehmoment (ISO 14396)	Nm	91,9 (bei 1.600 U/min)	
Hubraum	cm <sup>3</sup>	1.662	
Steigfähigkeit	Grad	30	
Anlasser	kW/PS	2	
Batterie:	Volt / Ampere	12 V / 80 Ah	
Lichtmaschine	Ampere (Klimaanlage)	85	

LAUFWERK

Maschinentyp		35z-1	36c-1
Anzahl Stützrolle			1
Anzahl Laufrollen			4
Kettenbreite – Gummi (STD)	mm	300	
Kettenbreite – Stahl	mm	300	
Bodendruck (300-mm-Kette)	kg/cm <sup>2</sup>	0,316	0,331
Kettenspanner		Fetzylinder	
Fahrgeschwindigkeit – Schildkröte	km/h	2,8	
Fahrgeschwindigkeit – Hase	km/h	4,5	
Schubkraft	kN	25,6	

HYDRAULIKSYSTEM

Maschinentyp		35z-1	36c-1
Pumpe	cm <sup>3</sup>	38	
Förderleistung bei 2.000 U/min	l/min	76	
Hauptentlastungsdruck (Bagger/Ketten)	(bar)	250	
Hauptentlastungsdruck (Schwenken)	(bar)	216	
Zusatzhydraulikdruck (low-flow)	(bar)	STD: 190 ADJ: 120–250	
Zusatzhydraulikdruck (high-flow)	(bar)	STD: 190 ADJ: 120–250	
Zusatz-Pumpenleistung (low-flow)	l/min	30	
Zusatz-Pumpenleistung (high-flow)	l/min	70	
Hydraulikpumpe		Kolbenverstellpumpe	

GEWICHT

Maschinentyp		35z-1	36c-1
Betriebsgewicht*	kg	3.556	3.759
Transportgewicht**	kg	3.371	3.574
Schutzdach	kg	-81	
Schweres Kontergewicht	kg	246	Verbaut
1.600-Löffel	kg	15	Verbaut
Ohne Schnellwechsler oder Steuerkreis	kg	-53	
Ohne Schlauchbruchsicherung	kg	-24	

\*35Z-1 Betriebsgewicht gemäß ISO 6016 mit Kabine, Gummiketten, 1.300-mm-Löffelstiel, Standard-Kontergewicht, 2-Wege-Schild, Highflow-Zusatzkreis, Hub-Set mit HBCVs, hydraulischem Schnellwechsler, 450-mm-Löffel, vollen Tanks und 75-kg-Bediener.

\*36C-1 Betriebsgewicht gemäß ISO 6016 mit Kabine, Gummiketten, 1.600-mm-Löffelstiel, Schwerlast-Kontergewicht, 2-Wege-Schild, Highflow-Zusatzkreis, Hub-Set mit HBCVs, hydraulischem Schnellwechsler, 450-mm-Löffel, vollen Tanks und 75-kg-Bediener.

\*\*Das Transportgewicht gemäß ISO 6016 ist das Betriebsgewicht der Maschine ohne einen Bediener oder Löffel/Anbaugerät sowie mit einer Tankfüllung von 10 %.

**SPEZIFIKATION**
**35z-1/36c-1 MINIBAGGER**
**FÜLLMENGEN**

Maschinentyp	35z-1	36c-1
Kraftstofftank	l	50
Motorkühlmittel	l	7
Motoröl:	l	5,2
Hydrauliksystem	l	47,5
Hydrauliktank	l	20,3

**BEDIENERUMGEBUNG**

Maschinentyp	35z-1	36c-1
Kabine-/Schutzdachhöhe	mm	1.575
Kabine-/Schutzdachhöhe mit FOGS-Schutz STUFE I	mm	1.595
Kabine-/Schutzdachlänge	mm	1.261
Kabine-/Schutzdachbreite	mm	1.043
Türeinstiegsbreite	mm	479

**STANDARD AUSSTATTUNG**

Vollverglaste ROPS- & TOPS-zertifizierte Kabine mit einer programmierbaren Scheibenwisch-/waschanlage mit Intervallfunktion, 3-stufige Heizung mit Scheibengebläse und verstellbaren Lüftungsdüsen, LCD-Display, Digitaluhr, verriegelbarer Werkzeugkasten im Innenraum, Becher- und Flaschenhalter, Kleiderhaken, Bluetooth-Radio, 12-V-Zubehörsteckdose, Innenbeleuchtung, umfassende audiovisuelle Warnsysteme, automatische Leerlaufschaltung, 8 Leistungsbereiche, ISO-Servobetätigung mit elektrohydraulischem Planierschildhebel, elektrisch-proportionale, daumengesteuerte Highflow-Doppelstrom-Zusatzsteuerung, 10 programmierbare Zusatzkreis-Durchflussmengen, Hammerschalter am Joystick, Leerlaufstart, vollständige Vorsteuerabschaltung, „2GO“-Hydrauliksperrung, gefederter Sitz mit hoher Rückenlehne, herausnehmbare Bodenmatte, Rundumleuchten-Montagevorbereitung, Zwei-Gang-Fahroption, Kettenmotoren mit autom. Kickdown, 300-mm-„Short Pitch“-Gummiketten, Doppel-element-Luftfilter, Schwerlast-Lichtmaschine, Schwerlastbatterie, hydraulische Schwenkbremse mit Scheibenfeststellbremse, ORFS-Hydraulik, farbcodierte Hydraulikschläuche, Löffelstiel- und Schild-Schmierintervalle von 500 Stunden, robuster Auslegerzylinderschutz, geschützter Ausleger-Arbeitsscheinwerfer, Schnellwechsel-Hilfskupplungen, Karosserie aus 100 % Stahl, spezielle Verzurrpunkte und Hebeösen, CESAR Datatag (nur Vereinigtes Königreich).

**OPTIONALE AUSSTATTUNG**

Klimaanlage, Mit FOGS-Schutzdach – Stufe I, Schlauchbruchventil-Hub-Set (Schild, Ausleger und Löffelstiel), mechanischer Schnellwechsler, hydraulischer Schnellwechsler, Verrohrung mit Vorbereitung für hydraulischen Schnellwechsler, Universal-Tieflöffel, Grabenräumlöffel, Hydraulikhämmer, LED-Rundumleuchte, Fahralarm, Werkzeugsatz, grüne Rundumleuchte für angelegten Sicherheitsgurt, hydraulischer Niederhalter, Fettpresse und Kartusche, Außenspiegel an der Kabine, JCB-Wegfahrsperrung (unverwechselbarer Schlüssel oder Tastenfeld-Code), Schild-Schwimmstellung, 4-Wege-Winkel-Planierschild, zwei Bedienmuster (ISO/SAE-Umschaltung), Löffelstiel mit Niederhaltervorbereitung, Sonderlackierungen, ROPS/TOPS-zertifiziertes Schutzdach, Schwenkrotator-bereite Installation, JCB Livelink.

\* Die Standard- und optionalen Ausstattungsspezifikationen können je nach Region variieren. Wenden Sie sich für weitere Information hierzu bitte an Ihren Händler.

**PLANIERSCHILD**



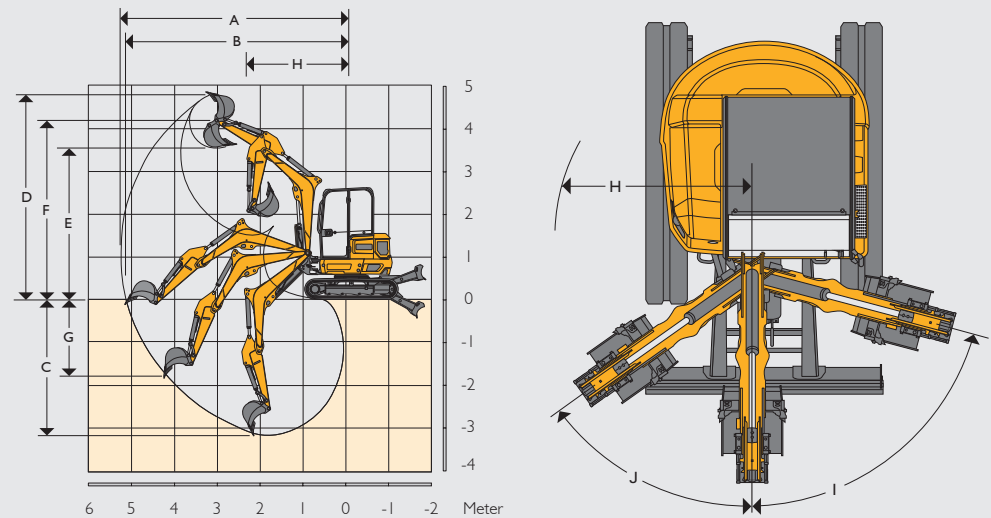











Maschinentyp	35z-1	36c-1	35z-1	36c-1
Schildtyp	Standard		4-Wege	
Schildlänge	mm	1.648	1.701	
Max. Höhe über Boden	mm	436	439	
Grabtiefe (unter Boden)	mm	416	457	
Anfahrwinkel	Grad	29	27	
Breite	mm	1.750	1.550	1.750
Höhe	mm	357		357
4-Wege-Schwenkwinkel	Grad	-		25

**ARBEITSBEREICH**

		35z-1		36c-1		
Löffelstiellänge	mm	1.300	1.600	1.300	1.600	
Auslegerlänge	mm	2.450				
A	Max. Reichweite	mm	5.165	5.443	4.865	5.143
B	Max. Reichweite am Boden	mm	5.035	5.322	4.735	5.022
C	Max. Grabtiefe – Planierschild oben	mm	3.042	3.339	3.042	3.339
	Max. Grabtiefe – Planierschild unten	mm	3.194	3.483	3.194	3.483
D	Max. Schürfhöhe	mm	4.571	4.730	4.571	4.730
E	Max. Überladehöhe	mm	3.378	3.537	3.378	3.537
F	Max. Höhe bis Löffelbolzen	mm	3.980	4.139	3.980	4.139
G	Max. vertikale Grabtiefe	mm	1.610	1.873	1.610	1.873
H	Min. vorderer Schwenkradius (Ausleger gerade)	mm	2.396	2.462	2.096	2.162
	Min. vorderer Schwenkradius (Ausleger versetzt)	mm	1.891	1.947	1.591	1.647
I	Auslegerschwenkwinkel links	Grad	75			
J	Auslegerschwenkwinkel rechts	Grad	55			
	Löffelrotation	Grad	191			
	Löffelstieldrehwinkel	Grad	109,2			
	Ausbrechkraft am Löffel	kN	32,4			
	Reißkraft Löffelstiel	kN	22,5	19,7	22,5	19,7
	Schwenkgeschwindigkeit	U/min	8,3			















**HUBKAPAZITÄTEN – GUMMIKETTEN, 2.450-MM-AUSLEGER, 1.300-MM-LÖFFELSTIEL, STANDARD-KONTERGEWICHT, OHNE LÖFFEL**

35Z-1

Lastpunkt	1,5 m			2,5 m			3,5 m			4,5 m			Hubkapazität bei maximaler Reichweite		
															
Höhe	Schild oben	Schild unten	Über Seite	Schild oben	Schild unten	Über Seite	Schild oben	Schild unten	Über Seite	Schild oben	Schild unten	Über Seite	Schild oben	Schild unten	Über Seite
m	kg	kg	kg	kg	kg	kg	kg	kg	kg	kg	kg	kg	kg	kg	kg
2,5							488	741	536						
2,0				816	1.084	887	476	830	523						
1,5				768	1.486	836	461	943	507	310	799	343	310	799	343
1,0							446	1.058	491	305	832	338	305	832	338
0,5				706	2.016	771	434	1.152	478	301	859	334	301	859	334
0,0				698	2.063	763	426	1.210	470						
-0,5	1.460	1.494	1.579	698	2.026	762	423	1.223	466						
-1,0	1.847	2.115	1.948	702	1.916	767	424	1.177	468						
-1,5	1.866	2.840	1.967	713	1.713	778	433	1.024	477						
-2,0	1.902	2.738	2.004	731	1.343	798									

**HUBKAPAZITÄTEN – GUMMIKETTEN, 2.450-MM-AUSLEGER, 1.600-MM-LÖFFELSTIEL, SCHWERES KONTERGEWICHT, OHNE LÖFFEL**

35Z-1

Lastpunkt	1,5 m			2,5 m			3,5 m			4,5 m			Hubkapazität bei maximaler Reichweite		
															
Höhe	Schild oben	Schild unten	Über Seite	Schild oben	Schild unten	Über Seite	Schild oben	Schild unten	Über Seite	Schild oben	Schild unten	Über Seite	Schild oben	Schild unten	Über Seite
m	kg	kg	kg	kg	kg	kg	kg	kg	kg	kg	kg	kg	kg	kg	kg
3,0							558	571	604						
2,5							578	625	630	379	669	416			
2,0							565	719	615	376	687	412			
1,5				925	1.219	998	548	839	597	370	726	405	333	650	365
1,0				876	1.611	946	531	967	579	363	771	398	328	743	361
0,5				843	1.882	912	516	1.079	563	357	814	392	324	703	356
0,0				827	2.012	895	505	1.161	552	353	843	387			
-0,5	1.262	1.291	1.364	821	2.037	889	499	1.203	545	351	842	386			
-1,0	1.721	1.761	1.861	822	1.980	890	498	1.194	544						
-1,5	2.154	2.301	2.253	830	1.839	897	502	1.118	548						
-2,0	2.187	2.974	2.287	844	1.580	912									
-2,5	2.241	2.297	2.342	871	1.067	942									



Hubkapazität über der Front.

















Hubkapazität im gesamten Schwenkbereich.

- Hinweise:**
1. Die Hubkapazitäten basieren auf ISO 10567, d. h.: 75 % der Kipplast oder 87 % der Hydraulikhubkapazität – es gilt der jeweils kleinere Wert. Mit \* markierte Hubkapazitäten basieren auf der Hydraulikhubkapazität.
  2. Die hier angegebenen Werte setzen voraus, dass sich die Maschine auf festem, ebenem Grund befindet und mit einem zugelassenen Lasthaken, einer Überlastwarneinrichtung sowie den vorgeschriebenen Schlauchbruchsicherungen ausgerüstet sind.
  3. Heben nur mit angebautem Löffel. Das Gewicht des Löffels ist von den obigen Hubkapazitäten abzuziehen.
  4. Hubkapazität eventuell durch gesetzliche Bestimmungen begrenzt. Wenden Sie sich diesbezüglich an Ihren Händler.















**HUBKAPAZITÄTEN – GUMMIKETTEN, 2.450-MM-AUSLEGER, 1.600-MM-LÖFFELSTIEL, STANDARD-KONTERGEWICHT, OHNE LÖFFEL**

36C-I

Lastpunkt	1,5 m			2,5 m			3,5 m			4,5 m			Hubkapazität bei maximaler Reichweite		
															
Höhe	Schild oben	Schild unten	Über Seite	Schild oben	Schild unten	Über Seite	Schild oben	Schild unten	Über Seite	Schild oben	Schild unten	Über Seite	Schild oben	Schild unten	Über Seite
m	kg	kg	kg	kg	kg	kg	kg	kg	kg	kg	kg	kg	kg	kg	kg
3,0							587	601	579						
2,5							621	635	572						
2,0							615	703	560						
1,5				1.014	1.045	901	601	791	546	407	650	371	407	650	371
1,0				973	1.313	861	587	886	531	402	743	366	402	743	366
0,5				943	1.523	830	574	973	518	398	703	361	398	703	361
0,0				924	1.648	812	564	1.038	508						
-0,5	1.472	1.507	1.592	916	1.692	803	558	1.070	502						
-1,0	1.978	2.024	1.859	915	1.665	803	557	1.057	501						
-1,5	2.360	2.654	1.879	921	1.560	809	563	970	507						
-2,0	2.394	2.553	1.909	936	1.342	823									
-2,5	1.685	1.724	1.822												

**HUBKAPAZITÄTEN – GUMMIKETTEN, 2.450-MM-AUSLEGER, 1.600-MM-LÖFFELSTIEL, SCHWERES KONTERGEWICHT, OHNE LÖFFEL**

36C-I

Lastpunkt	1,5 m			2,5 m			3,5 m			4,5 m			Hubkapazität bei maximaler Reichweite		
															
Höhe	Schild oben	Schild unten	Über Seite	Schild oben	Schild unten	Über Seite	Schild oben	Schild unten	Über Seite	Schild oben	Schild unten	Über Seite	Schild oben	Schild unten	Über Seite
m	kg	kg	kg	kg	kg	kg	kg	kg	kg	kg	kg	kg	kg	kg	kg
3,0							587	601	635						
2,5							621	635	671						
2,0							687	703	661						
1,5				1.022	1.045	1.056	706	791	646	483	650	445	483	650	445
1,0				1.141	1.313	1.016	692	886	631	479	743	440	479	743	440
0,5				1.110	1.523	985	679	973	618	474	703	435	474	703	435
0,0				1.091	1.648	967	669	1.038	608						
-0,5	1.472	1.507	1.592	1.083	1.692	958	663	1.070	602						
-1,0	1.978	2.024	2.139	1.082	1.665	958	663	1.057	601						
-1,5	2.594	2.654	2.220	1.088	1.560	964	668	970	607						
-2,0	2.495	2.553	2.251	1.103	1.342	978									
-2,5	1.685	1.724	1.822												



Hubkapazität über der Front.



Hubkapazität im gesamten Schwenkbereich.

- Hinweise:**
- Die Hubkapazitäten basieren auf ISO 10567, d. h.: 75 % der Kipplast oder 87 % der Hydraulikhubkapazität – es gilt der jeweils kleinere Wert. Mit \* markierte Hubkapazitäten basieren auf der Hydraulikhubkapazität.
  - Die hier angegebenen Werte setzen voraus, dass sich die Maschine auf festem, ebenem Grund befindet und mit einem zugelassenen Lasthaken, einer Überlastwarneinrichtung sowie den vorgeschriebenen Schlauchbruchsicherungen ausgerüstet sind.
  - Heben nur mit angebaute Löffel. Das Gewicht des Löffels ist von den obigen Hubkapazitäten abzuziehen.
  - Hubkapazität eventuell durch gesetzliche Bestimmungen begrenzt. Wenden Sie sich diesbezüglich an Ihren Händler.



**EIN UNTERNEHMEN, ÜBER 300 MODELLE**

Der JCB-Händler in Ihrer Nähe

**Minibagger 35z-1/36c-1**

Betriebsgewicht: 3.556/3.759 kg Netto-Motorleistung: 15,9 kW

JCB TracTchnik GmbH  
 Gastgebasse 27  
 A-1230 Wien  
[www.jcb-tracttechnik.at](http://www.jcb-tracttechnik.at)

© 2009 JCB Sales. Alle Rechte vorbehalten. Dieses Dokument darf ohne vorherige Genehmigung durch JCB Sales weder vollständig noch teilweise vervielfältigt, in einem Erfassungssystem gespeichert, oder in jedweder Form sowie Methode elektronisch, mechanisch, fototechnisch oder sonst wie übermittelt werden. Sämtliche Angaben in diesem Dokument hinsichtlich Betriebsgewicht, Größe, Arbeitsgeschwindigkeit sowie sonstiger Leistungsdaten dienen nur zur Veranschaulichung und können je nach genauer Maschinenausrüstung abweichen. Sie sollten daher nicht als Nachweis zur Eignung der Maschine für einen bestimmten Einsatzzweck dienen. Lassen Sie sich unbedingt von Ihrem JCB Händler beraten. JCB behält sich das Recht vor, ohne vorherige Benachrichtigung technische Änderungen vorzunehmen. Die im Werbematerial enthaltenen Abbildungen und Angaben gelten nur als Richtlinie und können in gewissen Märkten vom Lieferumfang abweichen. Das JCB Logo ist eine eingetragene Marke von J. C. Bamford Excavators Ltd.

28901 de-DE 11/20 Ausgabe I

