



**MOBILBAGGER | JS160W**

Motorleistung: 97 kW (130 PS) | Löffelinhalt: 0,25–0,87 m<sup>3</sup> | Betriebsgewicht: 16.256–18.982 kg



# STABILITÄT UND LANGLEBIGKEIT

Bei JCB-Baggern gehören Stabilität und Langlebigkeit zum Standard. Durch hochmoderne Entwicklungs-, Fertigungs- und Montageverfahren entstehen hochwertige Komponenten, die auf Haltbarkeit ausgelegt sind.



## MINIMALE AUSFALLZEITEN

Durch die automatische DPF-Regeneration werden Ausfallzeiten minimiert und Funktionen wie die Start-Stopp-Funktion und Leerlaufschaltung verringern die Leerlaufzeiten.



## PRODUKTIVITÄT UND LEISTUNG

Unsere Mobilbagger-Baureihe wurde für eine optimale Nutzung Ihrer Zeit und Investition entwickelt – und zu diesem Zweck kommen innovative Funktionsmerkmale (Stufe V) zum Einsatz.



## EIN KOMFORTABLER ARBEITSPLATZ

Unsere Baggerkabine zeichnet sich neben ihrem ergonomischen Design durch eine Reihe smarterer Technologiemerkmale aus, die für Bediener eine angenehme Arbeitsumgebung bieten.



## MEHR WARTUNGSFREUNDLICHKEIT

Unsere Bagger-Baureihe ist für einen geringen Wartungsaufwand und eine leichte Instandhaltung konzipiert. Wenn Wartungsarbeiten durchgeführt werden müssen, dann sind sie schnell und einfach zu erledigen.

## DIE SICHERE WAHL

Bediener- und Baustellensicherheit haben oberste Priorität. Darum verfügen unsere Maschinen über zahlreiche Funktionen, durch die Risiken minimiert und eine sicherere Umgebung geschaffen werden.

STATISCHE ABMESSUNGEN

MAX. BETRIEBSGEWICHT: 18.982 kg MOTORLEISTUNG: 97 kW (130 PS)

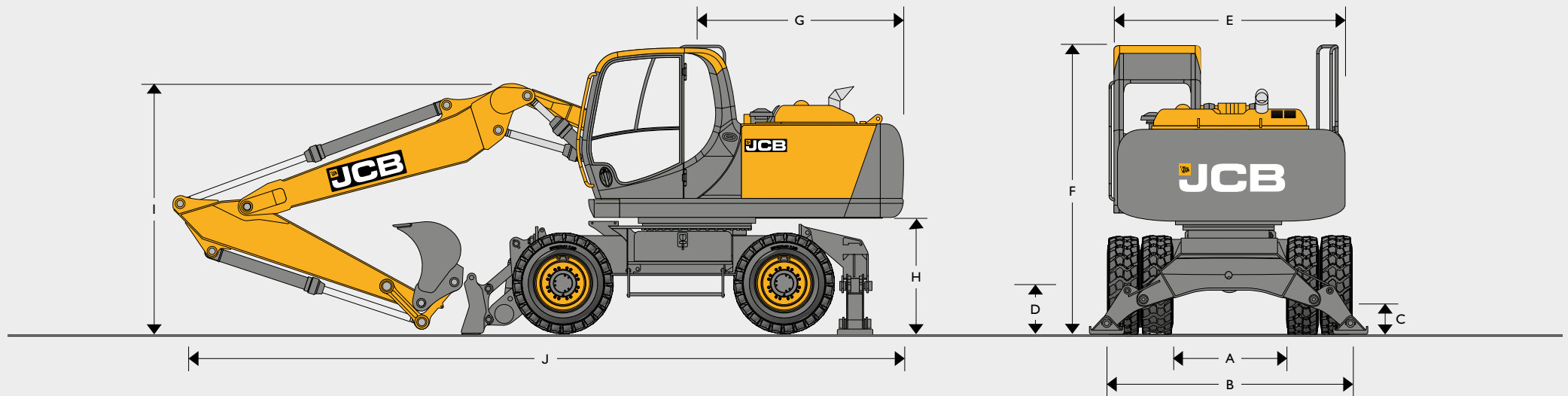

STATISCHE ABMESSUNGEN

A	Innenbreite zwischen Zwillingsrädern	mm		1.330
B	Außenbreite über Zwillingsräder	mm		2.498 (JCB), 2.528 (ZF)
C	Bodenfreiheit	mm		350
D	Höhe bis Achsmittellinie – Zwillingsräder	mm		498
	Höhe bis Achsmittellinie – Einzelräder	mm		519
E	Gesamtbreite (ohne Handlauf)	mm		2.480
F	Höhe über Kabine	mm		3.195
G	Hecklänge	mm		2.330
H	Bodenfreiheit unter Kontergewicht	mm		1.270

Monoausleger 5,15 m

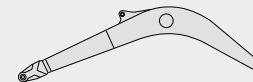

<b>Löffelstiellänge</b>			<b>2,25 m</b>	<b>2,70 m</b>	<b>3,05 m</b>
I	Auslegerhöhe bei Transport	mm	2.765	2.765	3.240
J	Transportlänge	mm	8.285	8.275	8.446

JJSI 60W: Verstellausleger 4,97 m

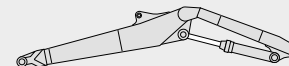

<b>Löffelstiellänge</b>			<b>2,25 m</b>	<b>2,70 m</b>	<b>3,05 m</b>
I	Auslegerhöhe bei Transport	mm	2.806	2.874	3.136
J	Transportlänge	mm	8.263	8.258	8.223

UNTERWAGENOPTIONEN

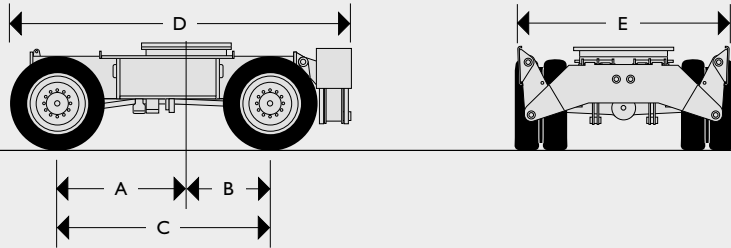

STÜTZEN HINTEN

A	Mitte Drehkranz bis Vorderachse	mm	1.500
B	Mitte Drehkranz bis Hinterachse	mm	1.000
C	Radstand	mm	2.500
D	Länge einschließlich hinterer Stützen	mm	3.950
E	Breite über Stützen (angehoben)	mm	2.480

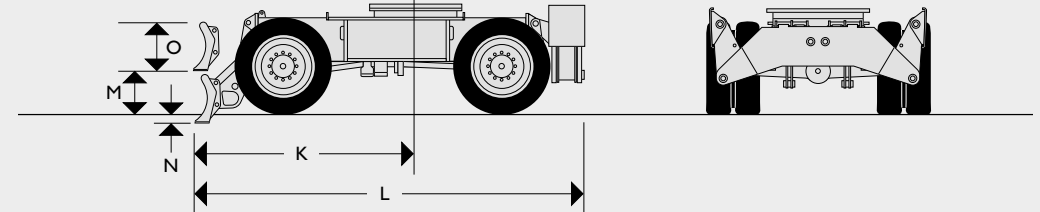

PLANIERSCHILD VORN – STÜTZE

K	Mitte Drehkranz bis vorderer Planierschild (abgesenkt)	mm	2.530
L	Länge, einschließlich Stützen und Planierschild (angehoben)	mm	4.460
M	Bodenhöhe bis Unterseite des vorderen Planierschild (angehoben)	mm	450
N	Planierschild-Grabtiefe	mm	130
O	Planierschild-Höhe	mm	500

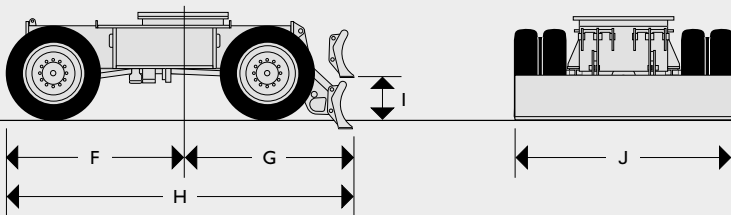

PLANIERSCHILD HINTEN

F	Mitte Drehkranz bis Vorderreifen-Vorderkante	mm	1.990
G	Mitte Drehkranz bis hinterer Planierschild (abgesenkt)	mm	2.090
H	Länge, einschließlich hinterer Planierschild (angehoben)	mm	4.050
I	Bodenhöhe bis Unterseite des hinteren Planierschild (angehoben)	mm	450
J	Planierschild-Breite	mm	2.480

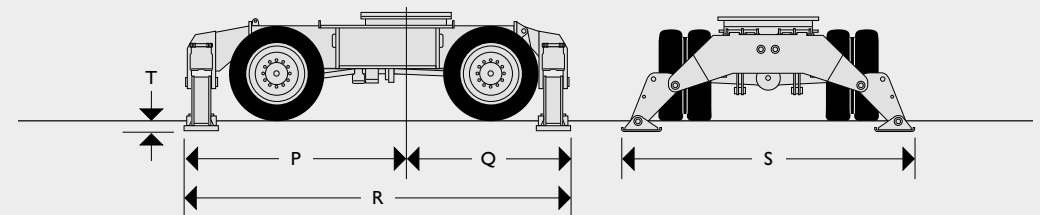

STÜTZEN VORN UND HINTEN

P	Mitte Drehkranz bis vordere Stützen	mm	2.520
Q	Mitte Drehkranz bis hintere Stützen	mm	1.960
R	Länge einschließlich vordere und hintere Stützen	mm	4.480
S	Breite über Stützen (abgesenkt)	mm	3.550
T	Stützen-Hubhöhe	mm	130







MOTOR	
Modell	JCB DIESELMAX 448 TCA, EU-Stufe V
Typ	4-Takt-, 4-Zylinder-Turbodiesel-Reihenmotor mit Common-Rail-Direkteinspritzung und Ladeluftkühlung
Nennleistung (ISO 14396)	97 kW (130 PS) bei 2.200 U/min
Hubraum	4,765 Liter
Einspritzung	Elektronische Einspritzung
Luftfilterung	Trockenelement mit sekundärem Sicherheitselement und Warnanzeige in der Kabine
Kühlung	Großvolumige Kühler
Anlasser	24 Volt – 4 kW
Batterien	2 x 12 Volt, HD-Ausführung
Lichtmaschine	24 Volt – 100 Ampere
Betankungspumpe	Elektrisch (optional)

SCHWENKSYSTEM	
Antriebsstrang	Axialkolbenmotor und Endantrieb mit Planetenuntersetzung
Schwenkbremse	Hydraulische Bremse sowie automatisch wirkende Federspeicher-Scheibenfeststellbremse
Schwenkgeschwindigkeit	8,9 rpm
Drehkranz	Großer Durchmesser, innenverzahnt, vollständig versiegelt, Schmierung mit Schmierfettbad.
Schwenksperr	Umschaltbare Bremse mit mehreren Positionen und mechanische Sperre

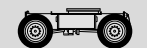
BAGGERENDE	
Es sind Monoblockausleger und Verstellausleger erhältlich sowie eine Auswahl von Löffelstiellängen für die verschiedenen Anforderungen in Bezug auf Reichweite, Grabtiefe, Überladehöhe, Ausbrechkraft und Vielseitigkeit auf der Baustelle. Die vollverschweißten Rahmenstrukturen verfügen über ausreichend Festigkeit für den Einsatz eines Hydraulikhammers und anderer herausfordernde Arbeiten.	
Es sind gefertigte Löffelknochen sowie eine Auswahl an Hubpunkten verfügbar.	
Starke, langlebige Bauweise, große Querschnitte sowie Lamellenkonstruktion für Anwendungen mit hoher Belastung.	

UNTERWAGEN			
<b>Unterwagenoptionen</b>			
Planierschild	Bolzengelagert vorn oder hinten		
Stützen	Bolzengelagert vorn oder hinten, unabhängige Betätigung – plus Kombinationen		
Greiferstaufach	Bolzengelagerter HD-Greiferbügel		
Achsen	Allradantrieb		
Achslast-Tragfähigkeit	25 Tonnen (JCB), 32 Tonnen (ZF)		
Achspendelwinkel	+/- 8,5 Grad		
Bodenfreiheit	350 mm		
Getriebe	Hydrostatischer Antrieb über Kolbenmotor und Lastschaltgetriebe		
Fahrgeschwindigkeit	Kriechgang	2,77 km/h (JCB)	2,7 km/h (ZF)
	Niedrig	7,0 km/h (JCB)	6,8 km/h (ZF)
	Hoch	28,4 km/h (JCB)	27,6 km/h (ZF)
Deichsel-Zugkraft	99,7 kN (JCB-Achse), 102,5 kN (ZF-Achse)		
Lenkung	Vollhydraulisches System		
<b>Wenderadius</b>			
Zur Außenseite der Reifen	6,66 m (JCB), 6,22 m (ZF)		
Zur Außenkante des frontmontierten Planierschilds	7,09 m (JCB), 6,67 m (ZF)		
Bremsen	Vollhydraulische Zweikreis-Bremsanlage		
Feststellbremse:	In Getriebe integriert.		
Steigfähigkeit	Max. 35°, 70 % kontinuierlich		

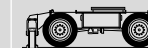
REIFEN			
	Zwillingbereifung	Einzelbereifung	Flotation
Reifen 10,00 x 20 (16PR) mit Distanzring		Reifen 18R x 19,5 (Radialbauart)	600/40 x 22,5

BETRIEBSGEWICHTE					
Untervagen					
	16.256 kg	17.126 kg	17.241 kg	18.111 kg	18.226 kg
	17.012 kg	17.883 kg	17.997 kg	18.868 kg	18.982 kg
<b>JSI 60W</b>	Die Maschine ist mit einem 3,05-m-Arm, einem Grabenräumlöffel und Zwillingsrädern ausgestattet. Bei Einzelrädern sind 400 kg abzuziehen. Bei einem 2,7-m-Arm sind 48 kg abzuziehen. Bei einem 2,25-m-Arm sind 106 kg abzuziehen				

LÖFFEL- UND LÖFFELSTIELKOMBINATIONEN							
Stiellänge	Kein Schnellwechsler montiert			Schnellwechsler montiert*			Löffelgewicht
	2,25 m	2,7 m	3,05 m	2,25 m	2,7 m	3,05 m	
<b>JSI 60W Mono</b>							
GP-Löffel 457 mm 0,25 m <sup>3</sup>	□	□	□	□	□	□	348 kg
GP-Löffel 610 mm 0,33 m <sup>3</sup>	□	□	□	□	□	□	381 kg
GP-Löffel 762 mm 0,46 m <sup>3</sup>	□	□	□	□	□	■	428 kg
GP-Löffel 1.067 mm 0,73 m <sup>3</sup>	■	■	●	●	●	×	526 kg
GP-Löffel 1.219 mm 0,87 m <sup>3</sup>	●	●	×	×	×	×	580 kg
<b>JSI 60W Verstellausleger</b>							
GP-Löffel 457 mm 0,25 m <sup>3</sup>	□	□	□	□	□	□	348 kg
GP-Löffel 610 mm 0,33 m <sup>3</sup>	□	□	□	□	□	□	381 kg
GP-Löffel 762 mm 0,46 m <sup>3</sup>	□	□	□	□	□	■	428 kg
GP-Löffel 1.067 mm 0,73 m <sup>3</sup>	■	■	●	●	●	×	526 kg
GP-Löffel 1.219 mm 0,87 m <sup>3</sup>	●	●	×	×	×	×	580 kg

Hinweise: Die Löffelkompatibilität basiert auf den Hubwerten (ISO 10567) für eine Maschine mit hinterem Planierschild. Die Kompatibilität variiert mit den Untervagenoptionen.

□ = Für allgemeinen Aushub (Materialdichte bis 2.000 kg/m<sup>3</sup>).

■ = Für leichten Aushub (Materialdichte bis 1.600 kg/m<sup>3</sup>).

● = Für Begradigen und Verladen (Materialdichte bis 1.200 kg/m<sup>3</sup>).

× = Nicht empfohlen

\* Löffelinhalt nur mit Verwendung von JCB-Schnellwechsler (Schnellwechsler = 288 kg).

FÜLLMENGEN	
Kraftstofftank	Liter 310
Motorkühlmittel	Liter 19,5
Motoröl	Liter 20,4
Schwenkunteretzungsgetriebe	Liter 6
Hydrauliksystem	Liter 124
Hydrauliktank	Liter 73
Getriebe	Liter 2,5
Achsdifferentiale (jeweils)	Liter Hinten 12, vorn 14
Achsnaben (jeweils)	Liter 2,0
DEF-Flüssigkeitskapazität (sofern zutreffend)	Liter 31,4

HAUPTHYDRAULIKSYSTEM	
<b>System</b>	Offen zentriertes Hydrauliksystem mit Negativkontrolle und Doppelkolbenpumpen mit variablem Durchfluss für bedarfsgesteuerten Durchfluss und maximaler Effizienz.
<b>Hauptpumpen</b>	2 variable Axialkolbenverstellpumpen
Max. Förderleistung	2 x 130 l/min
Hauptkreisdruck	314 bar
Mit Powerboost (Kraftverstärkung)	343 bar
<b>Servopumpe</b>	Zahnradpumpe
Max. Förderleistung	22 l/min
Servodruck	40 bar
<b>Optionale Kreise</b>	
<b>Hammer</b>	Mit automatischer Motordrehzahlregelung und Rücklaufilter.
Max. Förderleistung	126 l/min
Maximaler Druck	314 bar (voreingestellt auf 210 bar)
<b>Doppelt wirkender Zusatzkreis</b>	
Max. Förderleistung	130 l/min
Maximaler Druck für Betätigung des Greiferzylinders	314 (343) bar
<b>Verrohrung für geringen Durchfluss</b>	36 l/min
<b>Hydraulische Zylinder</b>	Gehärtete, verchromte Kolbenstangen und Endlagendämpfung an Ausleger-, Löffelstiel- und Löffelkippezylinder
<b>Filtersystem</b>	
Tank	150 µm, Ansaugsieb
Hauptrücklaufleitung	10 µm, Faserelement
Vorsteuerleitung	10 µm, Papierelement
Rücklauf, hydraulischer Hammer	10 µm, verstärktes Mikrofaserelement
<b>Kühlung</b>	Umfassende Kühlung dank nebeneinander montiertem Motorkühlwasser-, Hydrauliköl- und Ladeluftkühler mit ausschwenkbarem Klimaanlage-Kondensator für eine einfache Reinigung.

## ARBEITSBEREICHE – JSI160W

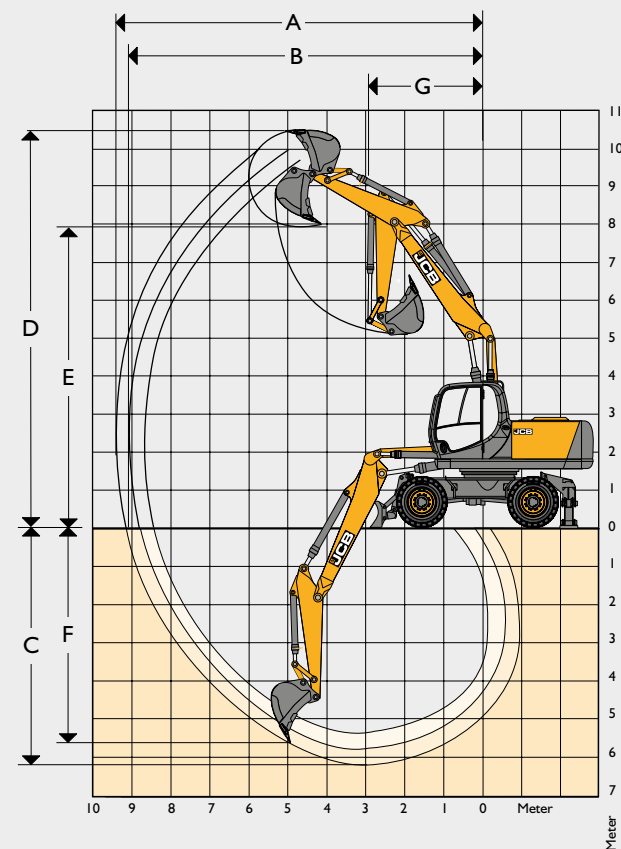
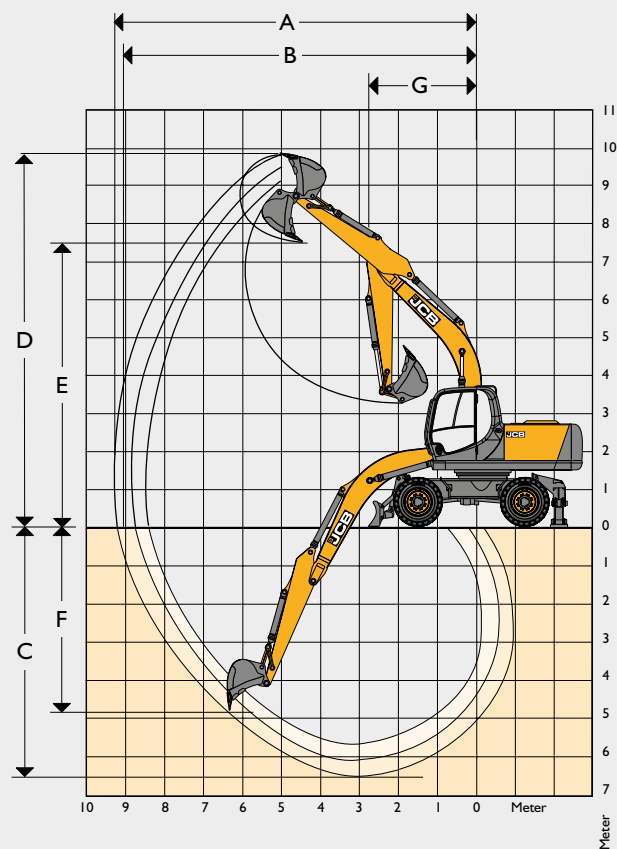























## 5,15-m-Monoblockausleger













Löffelstiellänge		2,25 m	2,70 m	3,05 m
A Max. Reichweite	mm	8.592	8.974	9.352
B Max. Reichweite (am Boden)	mm	8.386	8.776	9.163
C Max. Grabtiefe	mm	5.682	6.120	6.451
D Max. Schürfhöhe	mm	9.102	9.237	9.688
E Max. Überladehöhe	mm	6.636	6.805	7.174
F Max. vertikale Grabtiefe	mm	3.826	4.178	4.839
G Min. Schwenkradius	mm	3.019	2.961	2.971
Löffelrotation		183°	183°	183°
Ausbrechkraft Löffelstiel	kgf	10.128	8.440	7.470
Ausbrechkraft Löffelstiel mit Kraftverstärkung	kgf	10.990	9.160	8.100
Ausbrechkraft am Löffel	kgf	10.400	10.400	10.400
Ausbrechkraft Löffel mit Kraftverstärkung	kgf	10.740	10.740	10.740

## 4,97-m-Verstellausleger

Löffelstiellänge		2,25 m	2,70 m	3,05 m
A Max. Reichweite	mm	8.600	9.025	9.350
B Max. Reichweite (am Boden)	mm	8.400	8.850	9.195
C Max. Grabtiefe	mm	5.300	5.750	6.100
D Max. Schürfhöhe	mm	9.700	10.000	10.235
E Max. Überladehöhe	mm	7.000	7.325	7.575
F Max. vertikale Grabtiefe	mm	4.450	4.900	5.250
G Min. Schwenkradius	mm	2.725	2.675	2.635
Löffelrotation		183°	183°	183°
Ausbrechkraft Löffelstiel	kgf	9.035	7.530	6.665
Ausbrechkraft Löffelstiel mit Kraftverstärkung	kgf	9.600	8.100	7.235
Ausbrechkraft am Löffel	kgf	10.400	10.400	10.400
Ausbrechkraft Löffel mit Kraftverstärkung	kgf	10.740	10.740	10.740

HUBKAPAZITÄTEN – LÖFFELSTIELLÄNGE: 2,25 M, 5,15-M-MONOBLOCKAUSLEGER, HINTERER PLANIERSCHILD, KEIN LÖFFEL													JSI60W MONO	
Reichweite	1,5 m		3 m		4,5 m		6 m		7,5 m		Kapazität bei maximaler Reichweite			
														
Lastpunkthöhe	kg	kg	kg	kg	kg	kg	kg	kg	kg	kg	kg	kg	kg	mm
7,5 m					4.360*	4.360*						3.830*	3.830*	4.620
6,0 m					5.080*	4.470	3.530*	2.760				3.330*	2.740	6.031
4,5 m					5.710*	4.260	4.890*	2.730				3.190*	2.190	6.838
3,0 m					6.740*	3.940	5.250*	2.600				3.230*	1.940	7.248
1,5 m					7.530*	3.650	5.580*	2.470				3.440*	1.850	7.330
0 m			5.580*	5.580*	7.600*	3.510	5.600*	2.380				3.880*	1.910	7.094
- 1,5 m	6.310*	6.310*	9.440*	6.460	6.950*	3.490	5.060*	2.370				4.400*	2.150	6.508
- 3,0 m	8.760*	8.760*	7.190*	6.620	5.360*	3.580						4.000*	2.790	5.454
- 4,5 m			2.810*	2.810*								2.280*	2.280*	3.524

HUBKAPAZITÄTEN – LÖFFELSTIELLÄNGE: 2,70 M, 5,15-M-MONOBLOCKAUSLEGER, HINTERER PLANIERSCHILD, KEIN LÖFFEL													JSI60W MONO	
Reichweite	1,5 m		3 m		4,5 m		6 m		7,5 m		Kapazität bei maximaler Reichweite			
														
Lastpunkthöhe	kg	kg	kg	kg	kg	kg	kg	kg	kg	kg	kg	kg	kg	mm
7,5 m												2.880*	2.880*	5.238
6,0 m							4.040*	2.860				2.580*	2.460	6.514
4,5 m						5.290*	4.370	4.610*	2.780			2.500*	2.010	7.266
3,0 m			9.710*	7.300	6.360*	4.010	5.040*	2.630	3.370*	1.860		2.540*	1.800	7.653
1,5 m			5.120*	5.120*	7.290*	3.680	5.450*	2.480	4.100*	1.800		2.690*	1.710	7.731
0 m			6.660*	6.250	7.590*	3.480	5.600*	2.360	3.080*	1.750		3.020*	1.750	7.508
- 1,5 m	6.070*	6.070*	10.140*	6.280	7.170*	3.420	5.280*	2.320				3.630*	1.930	6.957
- 3,0 m	10.160*	10.160*	8.130*	6.430	5.930*	3.480						4.020*	2.400	5.985
- 4,5 m			4.570*	4.570*								3.120*	3.120*	4.307













HUBKAPAZITÄTEN – LÖFFELSTIELLÄNGE: 3,05 M, 5,15-M-MONOBLOCKAUSLEGER, HINTERER PLANIERSCHILD, KEIN LÖFFEL													JSI60W MONO	
Reichweite	1,5 m		3 m		4,5 m		6 m		7,5 m		Kapazität bei maximaler Reichweite			
														
Lastpunkthöhe	kg	kg	kg	kg	kg	kg	kg	kg	kg	kg	kg	kg	kg	mm
7,5 m												2.400*	2.400*	5.690
6,0 m							3.840*	2.860				2.170*	2.170	6.881
4,5 m							4.350*	2.780	2.500*	1.890		2.110*	1.840	7.596
3,0 m			8.930*	7.540	6.020*	4.060	4.830*	2.630	3.790*	1.840		2.150*	1.650	7.967
1,5 m			6.790*	6.590	7.070*	3.700	5.300*	2.460	4.270	1.760		2.280*	1.580	8.041
0 m			6.950*	6.270	7.540*	3.470	5.540*	2.340	4.200	1.710		2.540*	1.600	7.828
- 1,5 m	5.610*	5.610*	9.860*	6.240	7.290*	3.390	5.350*	2.280				3.040*	1.760	7.301
- 3,0 m	9.050*	9.050*	8.780*	6.350	6.260*	3.420	4.430*	2.310				3.920*	2.140	6.383
- 4,5 m	7.560*	7.560*	5.630*	5.630*	3.860*	3.600						3.340*	3.260	4.849

 Hubkapazität in Längsrichtung

 Hubkapazität im gesamten Schwenkbereich

- Hinweise:
1. Für die Hubkapazität mit Löffel muss das Gesamtgewicht des Löffels bzw. des Löffels und des Schnellwechslers von den vorstehenden Werten abgezogen werden.
  2. Die Hubkapazitäten basieren auf ISO 10567, d. h.: 75 % der Kipplast oder 87 % der Hydraulikhubkapazität – es gilt der jeweils kleinere Wert. Mit \* markierte Hubkapazitäten basieren auf der Hydraulikhubkapazität.
  3. Die angegebenen Hubkapazitäten setzen festen, ebenen Grund voraus.
  4. Unterschiedliche Länder haben ggf. andere gesetzliche Bestimmungen. Fragen Sie bitte Ihren Händler.

HUBKAPAZITÄTEN – LÖFFELSTIELLÄNGE: 2,25 M, 5,15-M-MONOBLOCKAUSLEGER, HINTERE STÜTZEN, KEIN LÖFFEL													JSI60W MONO
Reichweite	1,5 m		3 m		4,5 m		6 m		7,5 m		Kapazität bei maximaler Reichweite		
													
Lastpunkthöhe	kg	kg	kg	kg	kg	kg	kg	kg	kg	kg	kg	kg	mm
7,5 m					4.360*	4.360*					3.830*	3.830*	4.620
6,0 m					5.080*	5.080*	3.530*	3.260			3.330*	3.230	6.031
4,5 m					5.710*	5.050	4.890*	3.220			3.190*	2.590	6.838
3,0 m					6.740*	4.710	4.980	3.090			3.230*	2.310	7.248
1,5 m					7.530*	4.420	4.830	2.950			3.440*	2.220	7.330
0 m			5.580*	5.580*	7.450	4.260	4.730	2.860			3.710	2.290	7.094
- 1,5 m	6.310*	6.310*	9.440*	8.090	6.950*	4.240	4.720	2.850			4.200	2.570	6.508
- 3,0 m	8.760*	8.760*	7.190*	7.190*	5.360*	4.340					4.000*	3.350	5.454
- 4,5 m			2.810*	2.810*							2.280*	2.280*	3.524

HUBKAPAZITÄTEN – LÖFFELSTIELLÄNGE: 2,70 M, 5,15-M-MONOBLOCKAUSLEGER, HINTERE STÜTZEN, KEIN LÖFFEL													JSI60W MONO
Reichweite	1,5 m		3 m		4,5 m		6 m		7,5 m		Kapazität bei maximaler Reichweite		
													
Lastpunkthöhe	kg	kg	kg	kg	kg	kg	kg	kg	kg	kg	kg	kg	mm
7,5 m											2.880*	2.880*	5.238
6,0 m							4.040*	3.350			2.580*	2.580*	6.514
4,5 m					5.290*	5.160	4.610*	3.280			2.500*	2.380	7.266
3,0 m			9.710*	9.010	6.360*	4.790	5.030	3.120	3.370*	2.210	2.540*	2.140	7.653
1,5 m			5.120*	5.120*	7.290*	4.440	4.850	2.960	3.460	2.150	2.690*	2.050	7.731
0 m			6.660*	6.660*	7.420	4.230	4.720	2.850	3.080*	2.110	3.020*	2.100	7.508
- 1,5 m	6.070*	6.070*	10.140*	7.900	7.170*	4.170	4.670	2.810			3.630*	2.320	6.957
- 3,0 m	10.160*	10.160*	8.130*	8.060	5.930*	4.240					4.020*	2.890	5.985
- 4,5 m			4.570*	4.570*							3.120*	3.120*	4.307

HUBKAPAZITÄTEN – LÖFFELSTIELLÄNGE: 3,05 M, 5,15-M-MONOBLOCKAUSLEGER, HINTERE STÜTZEN, KEIN LÖFFEL													JSI60W MONO
Reichweite	1,5 m		3 m		4,5 m		6 m		7,5 m		Kapazität bei maximaler Reichweite		
													
Lastpunkthöhe	kg	kg	kg	kg	kg	kg	kg	kg	kg	kg	kg	kg	mm
7,5 m											2.400*	2.400*	5.690
6,0 m							3.840*	3.360			2.170*	2.170*	6.881
4,5 m							4.350*	3.270	2.500*	2.250	2.110*	2.110*	7.596
3,0 m			8.930*	8.930*	6.020*	4.840	4.830*	3.120	3.510	2.190	2.150*	1.980	7.967
1,5 m			6.790*	6.790*	7.070*	4.470	4.840	2.950	3.430	2.120	2.280*	1.800	8.041
0 m			6.950*	6.950*	7.430	4.230	4.649	2.820	3.360	2.060	2.540*	1.940	7.828
- 1,5 m	5.610*	5.610*	9.860*	7.860	7.290*	4.140	4.620	2.760			3.040*	2.120	7.301
- 3,0 m	9.050*	9.050*	8.780*	7.990	6.260*	4.170	4.430*	2.790			3.920*	2.590	6.383
- 4,5 m	7.560*	7.560*	5.630*	5.630*	3.860*	3.860*					3.340*	3.340*	4.849

 Hubkapazität in Längsrichtung

 Hubkapazität im gesamten Schwenkbereich

- Hinweise:
1. Für die Hubkapazität mit Löffel muss das Gesamtgewicht des Löffels bzw. des Löffels und des Schnellwechslers von den vorstehenden Werten abgezogen werden.
  2. Die Hubkapazitäten basieren auf ISO 10567, d. h.: 75 % der Kipplast oder 87 % der Hydraulikhubkapazität – es gilt der jeweils kleinere Wert. Mit \* markierte Hubkapazitäten basieren auf der Hydraulikhubkapazität.
  3. Die angegebenen Hubkapazitäten setzen festen, ebenen Grund voraus.
  4. Unterschiedliche Länder haben ggf. andere gesetzliche Bestimmungen. Fragen Sie bitte Ihren Händler.

**HUBKAPAZITÄTEN – LÖFFELSTIELLÄNGE: 2,25 M, 5,15-M-MONOBLOCKAUSLEGER, VORDERER PLANIERSCHILD, HINTERE STÜTZEN, KEIN LÖFFEL JSI160W MONO**

Reichweite	1,5 m		3 m		4,5 m		6 m		7,5 m		Kapazität bei maximaler Reichweite		
Lastpunkthöhe	kg	kg	kg	kg	kg	kg	kg	kg	kg	kg	kg	kg	mm
7,5 m					4.360*	4.360*					3.830*	3.830*	4.620
6,0 m					5.080*	5.080*	3.530*	3.530*			3.330*	3.330*	6.031
4,5 m					5.710*	5.710*	4.890*	4.110			3.190*	3.090*	6.838
3,0 m					6.740*	6.160	5.250*	3.970			3.230*	2.980	7.248
1,5 m					7.530*	5.830	5.580*	3.830			3.440*	2.870	7.330
0 m			5.580*	5.580*	7.600*	5.670	5.600*	3.740			3.880*	2.970	7.094
- 1,5 m	6.310*	6.310*	9.440*	9.440*	6.950*	5.650	5.060*	3.730			4.400*	3.350	6.508
- 3,0 m	8.760*	8.760*	7.190*	7.190*	5.360*	5.360*					4.000*	4.000*	5.454
- 4,5 m			2.810*	2.810*							2.280*	2.280*	3.524

**HUBKAPAZITÄTEN – LÖFFELSTIELLÄNGE: 2,70 M, 5,15-M-MONOBLOCKAUSLEGER, VORDERER PLANIERSCHILD, HINTERE STÜTZEN, KEIN LÖFFEL JSI160W MONO**

Reichweite	1,5 m		3 m		4,5 m		6 m		7,5 m		Kapazität bei maximaler Reichweite		
Lastpunkthöhe	kg	kg	kg	kg	kg	kg	kg	kg	kg	kg	kg	kg	mm
7,5 m											2.880*	2.880*	5.238
6,0 m							4.040*	4.040*			2.580*	2.580*	6.514
4,5 m					5.290*	5.290*	4.610*	4.170			2.500*	2.500*	7.266
3,0 m			9.710*	9.710*	6.360*	6.240	5.040*	4.010	3.370*	2.850	2.540*	2.540*	7.653
1,5 m			5.120*	5.120*	7.290*	5.860	5.450*	3.840	4.100*	2.780	2.690*	2.660	7.731
0 m			6.660*	6.660*	7.590*	5.640	5.600*	3.720	3.080*	2.740	3.020*	2.730	7.508
- 1,5 m	6.070*	6.070*	10.140*	10.140*	7.170*	5.570	5.280*	3.680			3.630*	3.030	6.957
- 3,0 m	10.160*	10.160*	8.130*	8.130*	5.930*	5.640					4.020*	3.770	5.985
- 4,5 m			4.570*	4.570*							3.120*	3.120*	4.307

**HUBKAPAZITÄTEN – LÖFFELSTIELLÄNGE: 3,05 M, 5,15-M-MONOBLOCKAUSLEGER, VORDERER PLANIERSCHILD, HINTERE STÜTZEN, KEIN LÖFFEL JSI160W MONO**

Reichweite	1,5 m		3 m		4,5 m		6 m		7,5 m		Kapazität bei maximaler Reichweite		
Lastpunkthöhe	kg	kg	kg	kg	kg	kg	kg	kg	kg	kg	kg	kg	mm
7,5 m											2.400*	2.400*	5.690
6,0 m							3.840*	3.840*			2.170*	2.170*	6.881
4,5 m							4.350*	4.170	2.500*	2.500*	2.110*	2.110*	7.596
3,0 m			8.930*	8.930*	6.020*	6.020*	4.830*	4.010	3.790*	2.830	2.150*	2.150*	7.967
1,5 m			6.790*	6.790*	7.070*	5.900	5.300*	3.830	4.330*	2.750	2.280*	2.280*	8.041
0 m			6.950*	6.950*	7.540*	5.640	5.540*	3.700	4.320*	2.690	2.540*	2.530	7.828
- 1,5 m	5.610*	5.610*	9.860*	9.860*	7.290*	5.540	5.350*	3.630			3.040*	2.780	7.301
- 3,0 m	9.050*	9.050*	8.780*	8.780*	6.260*	5.580	4.430*	3.670			3.920*	3.380	6.383
- 4,5 m	7.560*	7.560*	5.630*	5.630*	3.860*	3.860*					3.340*	3.340*	4.849

Hubkapazität in Längsrichtung













Hubkapazität im gesamten Schwenkbereich

- Hinweise:
1. Für die Hubkapazität mit Löffel muss das Gesamtgewicht des Löffels bzw. des Löffels und des Schnellwechslers von den vorstehenden Werten abgezogen werden.
  2. Die Hubkapazitäten basieren auf ISO 10567, d. h.: 75 % der Kipplast oder 87 % der Hydraulikhubkapazität – es gilt der jeweils kleinere Wert. Mit \* markierte Hubkapazitäten basieren auf der Hydraulikhubkapazität.
  3. Die angegebenen Hubkapazitäten setzen festen, ebenen Grund voraus.
  4. Unterschiedliche Länder haben ggf. andere gesetzliche Bestimmungen. Fragen Sie bitte Ihren Händler.







**HUBKAPAZITÄTEN – LÖFFELSTIELLÄNGE: 2,25 M, 5,15-M-MONOBLOCKAUSLEGER, VORDERE STÜTZEN, HINTERE STÜTZEN, KEIN LÖFFEL JSI60W MONO**

Reichweite	1,5 m		3 m		4,5 m		6 m		7,5 m		Kapazität bei maximaler Reichweite		
													mm
Lastpunkthöhe	kg	kg	kg	kg	kg	kg	kg	kg	kg	kg	kg	kg	mm
7,5 m					4.360*	4.360*					3.830*	3.830*	4.620
6,0 m					5.080*	5.080*	3.530*	3.530*			3.330*	3.330*	6.031
4,5 m					5.710*	5.710*	4.890*	4.670			3.190*	3.190*	6.838
3,0 m					6.740*	6.740*	5.250*	4.520			3.230*	3.230*	7.248
1,5 m					7.530*	6.750	5.580*	4.380			3.440*	3.270	7.330
0 m			5.580*	5.580*	7.600*	6.580	5.600*	4.280			3.880*	3.390	7.094
- 1,5 m	6.310*	6.310*	9.440*	9.440*	6.950*	6.550	5.060*	4.270			4.400*	3.830	6.508
- 3,0 m	8.760*	8.760*	7.190*	7.190*	5.360*	5.360*					4.000*	4.000*	5.454
- 4,5 m			2.810*	2.810*							2.280*	2.280*	3.524

**HUBKAPAZITÄTEN – LÖFFELSTIELLÄNGE: 2,70 M, 5,15-M-MONOBLOCKAUSLEGER, VORDERE STÜTZEN, HINTERE STÜTZEN, KEIN LÖFFEL JSI60W MONO**

Reichweite	1,5 m		3 m		4,5 m		6 m		7,5 m		Kapazität bei maximaler Reichweite		
													mm
Lastpunkthöhe	kg	kg	kg	kg	kg	kg	kg	kg	kg	kg	kg	kg	mm
7,5 m											2.880*	2.880*	5.238
6,0 m							4.040*	4.040*			2.580*	2.580*	6.514
4,5 m					5.290*	5.290*	4.610*	4.610*			2.500*	2.500*	7.266
3,0 m			9.710*	9.710*	6.360*	6.360*	5.040*	4.570	3.370*	3.240	2.540*	2.540*	7.653
1,5 m			5.120*	5.120*	7.290*	6.780	5.450*	4.390	4.100*	3.170	2.690*	2.690*	7.731
0 m			6.660*	6.660*	7.590*	6.550	5.600*	4.270	3.080*	3.080	3.020*	3.020	7.508
- 1,5 m	6.070*	6.070*	10.140*	10.140*	7.170*	6.480	5.280*	4.220			3.630*	3.460	6.957
- 3,0 m	10.160*	10.160*	8.130*	8.130*	5.930*	5.930*					4.020*	4.020*	5.985
- 4,5 m			4.570*	4.570*							3.120*	3.120*	4.307













**HUBKAPAZITÄTEN – LÖFFELSTIELLÄNGE: 3,05 M, 5,15-M-MONOBLOCKAUSLEGER, VORDERE STÜTZEN, HINTERE STÜTZEN, KEIN LÖFFEL JSI60W MONO**













Reichweite	1,5 m		3 m		4,5 m		6 m		7,5 m		Kapazität bei maximaler Reichweite		
													mm
Lastpunkthöhe	kg	kg	kg	kg	kg	kg	kg	kg	kg	kg	kg	kg	mm
7,5 m											2.400*	2.400*	5.690
6,0 m							3.840*	3.840*			2.170*	2.170*	6.881
4,5 m							4.350*	4.350*	2.500*	2.500*	2.110*	2.110*	7.596
3,0 m			8.930*	8.930*	6.020*	6.020*	4.830*	4.560	3.790*	3.220	2.150*	2.150*	7.967
1,5 m			6.790*	6.790*	7.070*	6.820	5.300*	4.380	4.330*	3.140	2.280*	2.280*	8.041
0 m			6.950*	6.950*	7.540*	6.550	5.540*	4.240	4.320*	3.070	2.540*	2.540*	7.828
- 1,5 m	5.610*	5.610*	9.860*	9.860*	7.290*	6.450	5.350*	4.180			3.040*	3.040*	7.301
- 3,0 m	9.050*	9.050*	8.780*	8.780*	6.260*	6.260*	4.430*	4.210			3.920*	3.880	6.383
- 4,5 m	7.560*	7.560*	5.630*	5.630*	3.860*	3.860*					3.340*	3.340*	4.849











 Hubkapazität in Längsrichtung

 Hubkapazität im gesamten Schwenkbereich

- Hinweise:
1. Für die Hubkapazität mit Löffel muss das Gesamtgewicht des Löffels bzw. des Löffels und des Schnellwechslers von den vorstehenden Werten abgezogen werden.
  2. Die Hubkapazitäten basieren auf ISO 10567, d. h.: 75 % der Kipplast oder 87 % der Hydraulikhubkapazität – es gilt der jeweils kleinere Wert. Mit \* markierte Hubkapazitäten basieren auf der Hydraulikhubkapazität.
  3. Die angegebenen Hubkapazitäten setzen festen, ebenen Grund voraus.
  4. Unterschiedliche Länder haben ggf. andere gesetzliche Bestimmungen. Fragen Sie bitte Ihren Händler.

HUBKAPAZITÄTEN – LÖFFELSTIELLÄNGE: 2,25 M, 4,97-M-VERSTELLAUSLEGER, HINTERER PLANIERSCHILD, KEIN LÖFFEL												JSI60W VERSTELLAUSLEGER	
Reichweite	1,5 m		3 m		4,5 m		6 m		7,5 m		Kapazität bei maximaler Reichweite		
													
Lastpunkthöhe	kg	kg	kg	kg	kg	kg	kg	kg	kg	kg	kg	kg	mm
7,5 m											4.240*	4.240*	4.492
6,0 m					4.690*	4.560					3.510*	2.810	5.935
4,5 m			6.720*	6.720*	5.250*	4.360	4.630*	2.750			3.270*	2.230	6.753
3,0 m					6.270*	4.020	4.990*	2.630			3.230*	1.970	7.168
1,5 m					7.190*	3.700	5.390*	2.480			3.350*	1.880	7.251
0 m			5.340*	5.340*	7.530*	3.520	5.540*	2.390			3.670*	1.940	7.013
- 1,5 m			10.110*	6.460	7.130*	3.500	5.140*	2.380			4.330*	2.200	6.419
- 3,0 m					5.670*	3.610					5.100*	3.240	4.882

HUBKAPAZITÄTEN – LÖFFELSTIELLÄNGE: 2,70 M, 4,97-M-VERSTELLAUSLEGER, HINTERER PLANIERSCHILD, KEIN LÖFFEL												JSI60W VERSTELLAUSLEGER	
Reichweite	1,5 m		3 m		4,5 m		6 m		7,5 m		Kapazität bei maximaler Reichweite		
													
Lastpunkthöhe	kg	kg	kg	kg	kg	kg	kg	kg	kg	kg	kg	kg	mm
7,5 m					4.410*	4.410*					3.120*	3.120*	5.155
6,0 m					4.240*	4.240*	4.170*	2.880			2.700*	2.500	6.448
4,5 m					4.820*	4.480	4.330*	2.820			2.550*	2.040	7.207
3,0 m			8.730*	7.550	5.870*	4.110	4.750*	2.670	3.200*	1.860	2.530*	1.810	7.597
1,5 m					6.900*	3.730	5.220*	2.500	3.880*	1.800	2.630*	1.730	7.675
0 m			6.410*	6.280	7.430*	3.500	5.490*	2.380			2.870*	1.770	7.451
- 1,5 m			10.500*	6.290	7.270*	3.430	5.330*	2.330			3.340*	1.970	6.895
- 3,0 m			8.830*	6.460	6.230*	3.500					4.150*	2.480	5.913

HUBKAPAZITÄTEN – LÖFFELSTIELLÄNGE: 3,05 M, 4,97-M-VERSTELLAUSLEGER, HINTERER PLANIERSCHILD, KEIN LÖFFEL												JSI60W VERSTELLAUSLEGER	
Reichweite	1,5 m		3 m		4,5 m		6 m		7,5 m		Kapazität bei maximaler Reichweite		
													
Lastpunkthöhe	kg	kg	kg	kg	kg	kg	kg	kg	kg	kg	kg	kg	mm
7,5 m											2.580*	2.580*	5.629
6,0 m							3.860*	2.900			2.270*	2.250	6.831
4,5 m					4.440*	4.440*	4.050*	2.820	2.430*	1.880	2.150*	1.860	7.551
3,0 m			7.950*	7.800	5.520*	4.150	4.520*	2.670	3.790*	1.840	2.140*	1.660	7.924
1,5 m			6.890*	6.730	6.650*	3.760	5.040*	2.490	4.210*	1.770	2.230*	1.590	7.998
0 m			6.710*	6.310	7.320*	3.500	5.400*	2.350	4.210*	1.710	2.420*	1.620	7.784
- 1,5 m	5.120*	5.120*	9.850*	6.250	7.330*	3.400	5.370*	2.290			2.800*	1.790	7.254
- 3,0 m			9.410*	6.380	6.530*	3.430	4.540*	2.330			3.590*	2.200	6.329

 Hubkapazität in Längsrichtung

 Hubkapazität im gesamten Schwenkbereich

- Hinweise:
1. Für die Hubkapazität mit Löffel muss das Gesamtgewicht des Löffels bzw. des Löffels und des Schnellwechslers von den vorstehenden Werten abgezogen werden.
  2. Die Hubkapazitäten basieren auf ISO 10567, d. h.: 75 % der Kipplast oder 87 % der Hydraulikhubkapazität – es gilt der jeweils kleinere Wert. Mit \* markierte Hubkapazitäten basieren auf der Hydraulikhubkapazität.
  3. Die angegebenen Hubkapazitäten setzen festen, ebenen Grund voraus.
  4. Unterschiedliche Länder haben ggf. andere gesetzliche Bestimmungen. Fragen Sie bitte Ihren Händler.

HUBKAPAZITÄTEN – LÖFFELSTIELLÄNGE: 2,25 M, 4,97-M-VERSTELLAUSLEGER, HINTERE STÜTZEN, KEIN LÖFFEL												JSI160W VERSTELLAUSLEGER		
Reichweite	1,5 m		3 m		4,5 m		6 m		7,5 m		Kapazität bei maximaler Reichweite			
Lastpunkthöhe	kg	kg	kg	kg	kg	kg	kg	kg	kg	kg	kg	kg	mm	
7,5 m												4.240*	4.240*	4.492
6,0 m					4.690*	4.690*						3.510*	3.330	5.935
4,5 m			6.720*	6.720*	5.250*	5.170	4.630*	3.260				3.270*	2.660	6.753
3,0 m					6.270*	4.810	4.990*	3.130				3.230*	2.360	7.168
1,5 m					7.190*	4.480	4.930	2.980				3.350*	2.260	7.251
0 m			5.340*	5.340*	7.530*	4.300	4.820	2.890				3.670*	2.340	7.013
- 1,5 m			10.110*	8.130	7.130*	4.270	4.810	2.880				4.330*	2.650	6.419
- 3,0 m					5.670*	4.390						5.100*	3.920	4.882













HUBKAPAZITÄTEN – LÖFFELSTIELLÄNGE: 2,70 M, 4,97-M-VERSTELLAUSLEGER, HINTERE STÜTZEN, KEIN LÖFFEL												JSI160W VERSTELLAUSLEGER		
Reichweite	1,5 m		3 m		4,5 m		6 m		7,5 m		Kapazität bei maximaler Reichweite			
Lastpunkthöhe	kg	kg	kg	kg	kg	kg	kg	kg	kg	kg	kg	kg	mm	
7,5 m					4.410*	4.410*						3.120*	3.120*	5.155
6,0 m					4.240*	4.240*	4.170*	3.400				2.700*	2.700*	6.448
4,5 m					4.820*	4.820*	4.330*	3.330				2.550*	2.430	7.207
3,0 m			8.730*	8.730*	5.870*	4.910	4.750*	3.180	3.200*	2.220		2.530*	2.170	7.597
1,5 m					6.900*	4.520	4.960	3.000	3.520	2.160		2.630*	2.090	7.675
0 m			6.410*	6.410*	7.430*	4.280	4.810	2.870				2.870*	2.140	7.451
- 1,5 m			10.500*	7.950	7.270*	4.200	4.760	2.830				3.340*	2.380	6.895
- 3,0 m			8.830*	8.140	6.230*	4.280						4.150*	2.990	5.913













HUBKAPAZITÄTEN – LÖFFELSTIELLÄNGE: 3,05 M, 4,97-M-VERSTELLAUSLEGER, HINTERER PLANIERSCHILD, KEIN LÖFFEL												JSI160W VERSTELLAUSLEGER		
Reichweite	1,5 m		3 m		4,5 m		6 m		7,5 m		Kapazität bei maximaler Reichweite			
Lastpunkthöhe	kg	kg	kg	kg	kg	kg	kg	kg	kg	kg	kg	kg	mm	
7,5 m												2.580*	2.580*	5.629
6,0 m							3.860*	3.420				2.270*	2.270*	6.831
4,5 m					4.440*	4.440*	4.050*	3.340	2.430*	2.250		2.150*	2.150*	7.551
3,0 m			7.950*	7.950*	5.520*	4.960	4.520*	3.180	3.580	2.210		2.140*	2.000	7.924
1,5 m			6.890*	6.890*	6.650*	4.550	4.950	2.990	3.490	2.130		2.230*	1.920	7.998
0 m			6.710*	6.710*	7.320*	4.280	4.790	2.850	3.430	2.070		2.420*	1.970	7.784
- 1,5 m	5.120*	5.120*	9.850*	7.920	7.330*	4.170	4.710	2.780				2.800*	2.170	7.254
- 3,0 m			9.410*	8.050	6.530*	4.210	4.540*	2.830				3.590*	2.660	6.329

Hubkapazität in Längsrichtung

Hubkapazität im gesamten Schwenkbereich

- Hinweise:
1. Für die Hubkapazität mit Löffel muss das Gesamtgewicht des Löffels bzw. des Löffels und des Schnellwechslers von den vorstehenden Werten abgezogen werden.
  2. Die Hubkapazitäten basieren auf ISO 10567, d. h.: 75 % der Kipplast oder 87 % der Hydraulikhubkapazität – es gilt der jeweils kleinere Wert. Mit \* markierte Hubkapazitäten basieren auf der Hydraulikhubkapazität.
  3. Die angegebenen Hubkapazitäten setzen festen, ebenen Grund voraus.
  4. Unterschiedliche Länder haben ggf. andere gesetzliche Bestimmungen. Fragen Sie bitte Ihren Händler.

HUBKAPAZITÄTEN – LÖFFELSTIELLÄNGE: 2,25 M, 4,97-M-VERSTELLAUSLEGER, VORDERER PLANIERSCHILD, HINTERE STÜTZEN, KEIN LÖFFEL												JSI60W VERSTELLAUSLEGER		
Reichweite	1,5 m		3 m		4,5 m		6 m		7,5 m		Kapazität bei maximaler Reichweite			
														
Lastpunkthöhe	kg	kg	kg	kg	kg	kg	kg	kg	kg	kg	kg	kg	mm	
7,5 m												4.240*	4.240*	4.492
6,0 m					4.690*	4.690*						3.510*	3.510*	5.935
4,5 m			6.720*	6.720*	5.250*	5.250*	4.630*	4.180				3.270*	3.270*	6.753
3,0 m					6.270*	6.270*	4.990*	4.040				3.230*	3.050	7.168
1,5 m					7.190*	5.940	5.390*	3.890				3.350*	2.950	7.251
0 m			5.340*	5.340*	7.530*	5.750	5.540*	3.790				3.670*	3.060	7.013
- 1,5 m			10.110*	10.110*	7.130*	5.710	5.140*	3.780				4.330*	3.470	6.419
- 3,0 m					5.670*	5.670*						5.100*	5.100*	4.882













HUBKAPAZITÄTEN – LÖFFELSTIELLÄNGE: 2,70 M, 4,97-M-VERSTELLAUSLEGER, VORDERER PLANIERSCHILD, HINTERE STÜTZEN, KEIN LÖFFEL												JSI60W VERSTELLAUSLEGER		
Reichweite	1,5 m		3 m		4,5 m		6 m		7,5 m		Kapazität bei maximaler Reichweite			
														
Lastpunkthöhe	kg	kg	kg	kg	kg	kg	kg	kg	kg	kg	kg	kg	mm	
7,5 m					4.410*	4.410*						3.120*	3.120*	5.155
6,0 m					4.240*	4.240*	4.170*	4.170*				2.700*	2.700*	6.448
4,5 m					4.820*	4.820*	4.330*	4.260				2.550*	2.550*	7.207
3,0 m			8.730*	8.730*	5.870*	5.870*	4.750*	4.090	3.200*	2.880		2.530*	2.530*	7.597
1,5 m					6.900*	5.980	5.220*	3.910	3.880*	2.810		2.630*	2.630*	7.675
0 m			6.410*	6.410*	7.430*	5.720	5.490*	3.770				2.870*	2.800	7.451
- 1,5 m			10.500*	10.500*	7.270*	5.640	5.330*	3.730				3.340*	3.110	6.895
- 3,0 m			8.830*	8.830*	6.230*	5.720						4.150*	3.910	5.913













HUBKAPAZITÄTEN – LÖFFELSTIELLÄNGE: 3,05 M, 4,97-M-VERSTELLAUSLEGER, VORDERER PLANIERSCHILD, HINTERE STÜTZEN, KEIN LÖFFEL												JSI60W VERSTELLAUSLEGER		
Reichweite	1,5 m		3 m		4,5 m		6 m		7,5 m		Kapazität bei maximaler Reichweite			
														
Lastpunkthöhe	kg	kg	kg	kg	kg	kg	kg	kg	kg	kg	kg	kg	mm	
7,5 m												2.580*	2.580*	5.629
6,0 m							3.860*	3.860*				2.270*	2.270*	6.831
4,5 m					4.440*	4.440*	4.050*	4.050*	2.430*	2.430*		2.150*	2.150*	7.551
3,0 m			7.950*	7.950*	5.520*	5.520*	4.520*	4.090	3.790*	2.870		2.140*	2.140*	7.924
1,5 m			6.890*	6.890*	6.650*	6.020	5.040*	3.900	4.210*	2.790		2.230*	2.230*	7.998
0 m			6.710*	6.710*	7.320*	5.730	5.400*	3.750	4.210*	2.720		2.420*	2.420*	7.784
- 1,5 m	5.120*	5.120*	9.850*	9.850*	7.330*	5.610	5.370*	3.680				2.800*	2.800*	7.254
- 3,0 m			9.410*	9.410*	6.530*	5.650	4.540*	3.730				3.590*	3.490	6.329













 Hubkapazität in Längsrichtung

 Hubkapazität im gesamten Schwenkbereich

- Hinweise:
1. Für die Hubkapazität mit Löffel muss das Gesamtgewicht des Löffels bzw. des Löffels und des Schnellwechslers von den vorstehenden Werten abgezogen werden.
  2. Die Hubkapazitäten basieren auf ISO 10567, d. h.: 75 % der Kipplast oder 87 % der Hydraulikhubkapazität – es gilt der jeweils kleinere Wert. Mit \* markierte Hubkapazitäten basieren auf der Hydraulikhubkapazität.
  3. Die angegebenen Hubkapazitäten setzen festen, ebenen Grund voraus.
  4. Unterschiedliche Länder haben ggf. andere gesetzliche Bestimmungen. Fragen Sie bitte Ihren Händler.

HUBKAPAZITÄTEN – LÖFFELSTIELLÄNGE: 2,25 M, 4,97-M-VERSTELLAUSLEGER, VORDERE STÜTZEN, HINTERE STÜTZEN, KEIN LÖFFEL												JSI60W VERSTELLAUSLEGER		
Reichweite	1,5 m		3 m		4,5 m		6 m		7,5 m		Kapazität bei maximaler Reichweite			
														
Lastpunkthöhe	kg	kg	kg	kg	kg	kg	kg	kg	kg	kg	kg	kg	mm	
7,5 m												4.240*	4.240*	4.492
6,0 m					4.690*	4.690*						3.510*	3.510*	5.935
4,5 m			6.720*	6.720*	5.250*	5.250*	4.630*	4.630*				3.270*	3.270*	6.753
3,0 m					6.270*	6.270*	4.990*	4.610				3.230*	3.230*	7.168
1,5 m					7.190*	6.880	5.390*	4.450				3.350*	3.350*	7.251
0 m			5.340*	5.340*	7.530*	6.680	5.540*	4.340				3.670*	3.490	7.013
- 1,5 m			10.110*	10.110*	7.130*	6.640	5.140*	4.330				4.330*	3.970	6.419
- 3,0 m					5.670*	5.670*						5.100*	5.100*	4.882

HUBKAPAZITÄTEN – LÖFFELSTIELLÄNGE: 2,70 M, 4,97-M-VERSTELLAUSLEGER, VORDERE STÜTZEN, HINTERE STÜTZEN, KEIN LÖFFEL												JSI60W VERSTELLAUSLEGER		
Reichweite	1,5 m		3 m		4,5 m		6 m		7,5 m		Kapazität bei maximaler Reichweite			
														
Lastpunkthöhe	kg	kg	kg	kg	kg	kg	kg	kg	kg	kg	kg	kg	mm	
7,5 m					4.410*	4.410*						3.120*	3.120*	5.155
6,0 m					4.240*	4.240*	4.170*	4.170*				2.700*	2.700*	6.448
4,5 m					4.820*	4.820*	4.330*	4.330*				2.550*	2.550*	7.207
3,0 m			8.730*	8.730*	5.870*	5.870*	4.750*	4.660	3.200*	3.200*		2.530*	2.530*	7.597
1,5 m					6.900*	6.900*	5.220*	4.470	3.880*	3.210		2.630*	2.630*	7.657
0 m			6.410*	6.410*	7.430*	6.660	5.490*	4.330				2.870*	2.870*	7.451
- 1,5 m			10.500*	10.500*	7.270*	6.570	5.330*	4.290				3.340*	3.340*	6.895
- 3,0 m			8.830*	8.830*	6.230*	6.230*						4.150*	4.150*	5.913

HUBKAPAZITÄTEN – LÖFFELSTIELLÄNGE: 3,05 M, 4,97-M-VERSTELLAUSLEGER, VORDERE STÜTZEN, HINTERE STÜTZEN, KEIN LÖFFEL												JSI60W VERSTELLAUSLEGER		
Reichweite	1,5 m		3 m		4,5 m		6 m		7,5 m		Kapazität bei maximaler Reichweite			
														
Lastpunkthöhe	kg	kg	kg	kg	kg	kg	kg	kg	kg	kg	kg	kg	mm	
7,5 m												2.580*	2.580*	5.629
6,0 m							3.860*	3.860*				2.270*	2.270*	6.831
4,5 m					4.440*	4.440*	4.050*	4.050*	2.430*	2.430*		2.150*	2.150*	7.551
3,0 m			7.950*	7.950*	5.520*	5.520*	4.520*	4.520*	3.790*	3.260		2.140*	2.140*	7.924
1,5 m			6.890*	6.890*	6.650*	6.650*	5.040*	4.460	4.210*	3.180		2.230*	2.230*	7.998
0 m			6.710*	6.710*	7.320*	6.660	5.400*	4.310	4.210*	3.126		2.420*	2.420*	7.784
- 1,5 m	5.120*	5.120*	9.850*	9.850*	7.330*	6.540	5.370*	4.240				2.800*	2.800*	7.254
- 3,0 m			9.410*	9.410*	6.530*	6.530*	4.540*	4.290				3.590*	3.590*	6.329

 Hubkapazität in Längsrichtung

 Hubkapazität im gesamten Schwenkbereich

- Hinweise:
1. Für die Hubkapazität mit Löffel muss das Gesamtgewicht des Löffels bzw. des Löffels und des Schnellwechslers von den vorstehenden Werten abgezogen werden.
  2. Die Hubkapazitäten basieren auf ISO 10567, d. h.: 75 % der Kipplast oder 87 % der Hydraulikhubkapazität – es gilt der jeweils kleinere Wert. Mit \* markierte Hubkapazitäten basieren auf der Hydraulikhubkapazität.
  3. Die angegebenen Hubkapazitäten setzen festen, ebenen Grund voraus.
  4. Unterschiedliche Länder haben ggf. andere gesetzliche Bestimmungen. Fragen Sie bitte Ihren Händler.



**EIN UNTERNEHMEN, ÜBER 300 MODELLE**

Der JCB-Händler in Ihrer Nähe

**Mobilbagger JS160W**

Motorleistung: 97 kW (130 PS)    Löffelinhalt: 0,25–0,87 m<sup>3</sup>    Betriebsgewicht: 16.256–18.982 kg

JCB Deutschland GmbH  
 Europaallee 113a  
 D-50226 Frechen  
[www.jcb.de](http://www.jcb.de)

©2009 JCB Sales. Alle Rechte vorbehalten. Dieses Dokument darf ohne vorherige Genehmigung durch JCB Sales weder vollständig noch teilweise vervielfältigt, in einem Erfassungssystem gespeichert, oder in jedweder Form sowie Methode elektronisch, mechanisch, fototechnisch oder sonst wie übermittelt werden. Sämtliche Angaben in diesem Dokument hinsichtlich Betriebsgewicht, Größe, Arbeitsgeschwindigkeit sowie sonstiger Leistungsdaten dienen nur zur Veranschaulichung und können je nach genauer Maschinenausrüstung abweichen. Sie sollten daher nicht als Nachweis zur Eignung der Maschine für einen bestimmten Einsatzzweck dienen. Lassen Sie sich unbedingt von Ihrem JCB Händler beraten. JCB behält sich das Recht vor, ohne vorherige Benachrichtigung technische Änderungen vorzunehmen. Die im Werbematerial enthaltenen Abbildungen und Angaben gelten nur als Richtlinie und können in gewissen Märkten vom Lieferumfang abweichen. Das JCB Logo ist eine eingetragene Marke von J. C. Bamford Excavators Ltd.

29596 de-DE 11/21 Ausgabe I

